

ΓΕΩΠΟΝΙΚΟ ΠΑΝΕΠΙΣΤΗΜΙΟ ΑΘΗΝΩΝ
ΣΧΟΛΗ ΑΓΡΟΤΙΚΗΣ ΠΑΡΑΓΩΓΗΣ, ΥΠΟΔΟΜΩΝ & ΠΕΡΙΒΑΛΛΟΝΤΟΣ
ΤΜΗΜΑ ΕΠΙΣΤΗΜΗΣ ΦΥΤΙΚΗΣ ΠΑΡΑΓΩΓΗΣ
ΕΡΓΑΣΤΗΡΙΟ ΑΝΘΟΚΟΜΙΑΣ ΚΑΙ ΑΡΧΙΤΕΚΤΟΝΙΚΗΣ ΤΟΠΙΟΥ
ΠΡΟΓΡΑΜΜΑ ΜΕΤΑΠΤΥΧΙΑΚΩΝ ΣΠΟΥΔΩΝ ΑΡΧΙΤΕΚΤΟΝΙΚΗΣ ΤΟΠΙΟΥ

ΜΕΤΑΠΤΥΧΙΑΚΗ ΔΙΑΤΡΙΒΗ

ΔΙΑΜΟΡΦΩΣΗ ΠΑΡΚΟΥ ΣΤΟ ΧΩΡΟ
ΤΟΥ ΠΡΩΗΝ ΚΟΙΜΗΤΗΡΙΟΥ ΝΙΚΑΙΑΣ

ΧΡΗΣΤΟΣ Θ. ΜΠΡΕΓΙΑΝΝΗΣ

ΕΠΙΒΛΕΠΟΥΣΑ ΚΑΘΗΓΗΤΡΙΑ: ANNA ΜΑΡΙΑ ΒΙΣΙΛΙΑ (ΛΕΚΤΟΡΑΣ)

ΑΘΗΝΑ
2015

ΜΕΤΑΠΤΥΧΙΑΚΗ ΔΙΑΤΡΙΒΗ

ΔΙΑΜΟΡΦΩΣΗ ΠΑΡΚΟΥ ΣΤΟ ΧΩΡΟ
ΤΟΥ ΠΡΩΗΝ ΚΟΙΜΗΤΗΡΙΟΥ ΝΙΚΑΙΑΣ

ΧΡΗΣΤΟΣ Θ. ΜΠΡΕΓΙΑΝΝΗΣ

ΕΠΙΒΛΕΠΟΥΣΑ ΚΑΘΗΓΗΤΡΙΑ: ANNA ΜΑΡΙΑ ΒΙΣΙΛΙΑ (ΛΕΚΤΟΡΑΣ)

ΕΞΕΤΑΣΤΙΚΗ ΕΠΙΤΡΟΠΗ
ΜΑΡΙΑ ΠΑΠΑΦΩΤΙΟΥ (ΚΑΘΗΓΗΤΡΙΑ)
ΙΟΡΔΑΝΗΣ ΧΑΤΖΗΠΑΥΛΙΔΗΣ (ΕΠΙΚΟΥΡΟΣ ΚΑΘΗΓΗΤΗΣ)
ANNA ΜΑΡΙΑ ΒΙΣΙΛΙΑ (ΛΕΚΤΟΡΑΣ)

ΠΕΡΙΛΗΨΗ

Το πρώην κοιμητήριο Νίκαιας αποτελεί ιστορικά ένα χώρο συναισθηματικών εντάσεων συνδεδεμένων με δυσάρεστες μνήμες.

Σήμερα στέκει αναξιοποίητο στο κέντρο έντονης αστικής δραστηριότητας ψάχνοντας τον νέο του ρόλο μέσα στην κοινωνική πραγματικότητα, προσπαθώντας ταυτόχρονα να αποκοπεί από το παρελθόν του.

Η ανάπλαση του χώρου αυτού αποτελεί το αντικείμενο της παρούσας μελέτης. Η μεταμόρφωση του πρώην κοιμητηρίου πρέπει να πραγματοποιηθεί με ευαισθησία ώστε να τιμηθεί η μνήμη των εκλιπόντων, ενώ οφείλει ταυτόχρονα να είναι δραστική με σκοπό να μεταβάλλει τον χαρακτήρα του ανακουφίζοντας τον πόνο της μνήμης όσων έχουν μείνει πίσω. Αυτή η διακριτική ισορροπία ανάμεσα στο χθες και το αύριο αποτέλεσε την βάση σχεδίασης και ήταν αυτή που καθόρισε την τελική λύση του εγχειρήματος.

Η σχεδίαση ενός σύγχρονου αστικού πάρκου στην θέση αυτή μπορεί να δράσει ως καταλύτης για την συνολική ανάπτυξη της περιοχής υπηρετώντας ταυτόχρονα την ανάγκη των ανθρώπων για επαφή με τον φυσικό κόσμο.

Η τελική μορφή του πάρκου αποτελεί έναν συνδυασμό Μοντέρνου και Νατουραλιστικού τρόπου σχεδίασης δίνοντας έμφαση στην παρουσία γλυπτικών στοιχείων. Η χρήση φυσικών υλικών στο χώρο καθώς και η διατήρηση υπάρχοντος φυτικού υλικού βρίσκονται σε συμφωνία με τους κανόνες του οικολογικού σχεδιασμού. Η αλληλουχία των τοπίων εντός του πάρκου καθώς και οι μεγάλες επιφάνειες με χώμα και χαλίκια δημιουργούν έναν πολυδιάστατο χώρο ο οποίος προσφέρει ποικίλες εικόνες και εμπειρίες στους επισκέπτες.

ΘΕΜΑΤΙΚΗ ΠΕΡΙΟΧΗ: Αρχιτεκτονική τοπίου

ΛΕΞΕΙΣ ΚΛΕΙΔΙΑ: Ανάπλαση τοπίου, πρώην κοιμητήρια, αστικά πάρκα, οικολογικός σχεδιασμός, πάρκα γλυπτών.

ABSTRACT

The former Nikaea cemetery constitutes an area of emotional tension bound with unpleasant memories.

Today it stands misused amidst intense urban activity searching for its new role within the social reality, at the same time trying to cut away from its past.

The object of the present study is the recreation of this given space. The metamorphosis of the ex-cemetery into a park must be realised with the necessary sensitivity in order to pay respect to the deceased, while at the same time to actively transform its character soothing the memories of those left behind. This delicate balance between yesterday and tomorrow was the stepping stone for the plan and formed the final resolution of the project.

Designing a contemporary urban park in this area can act as a catalyst for its overall development whilst at the same time serving the peoples need to be in touch with nature.

The final shape of the park results from the combination of Modern and Naturalistic landscape design with emphasis on sculptural art. The use of raw elements and the inclusion of various existing plants is in harmony with the rules of ecological design.

The landscape sequence within the park and the large surfaces with soil and gravel create a multi-dimensional space offering diverse images and experiences for the visitor.

SUBJECT AREA: Landscape architecture

KEY WORDS: Landscape recreation, ex-cemeteries, urban parks, ecological design, sculpture parks.

ΠΕΡΙΕΧΟΜΕΝΑ

1_ ΠΡΟΛΟΓΟΣ.....	5
2_ ΕΙΣΑΓΩΓΗ - ΙΣΤΟΡΙΚΑ ΣΤΟΙΧΕΙΑ.....	7
3_ ΠΑΡΟΥΣΑ ΚΑΤΑΣΤΑΣΗ.....	11
3_1_ ΚΙΝΗΣΗ ΣΤΟΝ ΧΩΡΟ.....	11
3_2_ ΒΑΣΙΚΑ ΣΤΟΙΧΕΙΑ ΤΟΥ ΧΩΡΟΥ.....	14
3_2_1_ ΚΕΝΤΡΙΚΟ ΣΗΜΕΙΟ.....	14
3_2_2_ ΕΚΚΛΗΣΙΑ.....	14
3_2_3_ ΜΝΗΜΕΙΟ ΠΕΣΟΝΤΩΝ.....	14
3_2_4_ ΟΣΤΕΟΦΥΛΑΚΙΑ.....	16
3_2_5_ ΧΩΝΕΥΤΗΡΙΑ.....	16
3_2_6_ ΣΧΟΛΕΙΟ.....	16
3_3_ ΛΟΙΠΑ ΣΤΟΙΧΕΙΑ ΤΟΥ ΧΩΡΟΥ.....	22
3_3_1_ ΧΩΡΟΣ ΣΤΑΘΜΕΥΣΗΣ ΟΧΗΜΑΤΩΝ ΤΟΥ ΔΗΜΟΥ.....	22
3_3_2_ ΧΩΡΟΣ ΜΕ ΜΠΑΖΑ.....	22
3_4_ ΤΟΠΟΓΡΑΦΙΚΟ ΑΝΑΓΛΥΦΟ.....	26
3_5_ ΔΡΟΜΟΙ ΓΥΡΩ ΑΠΟ ΤΟΝ ΧΩΡΟ.....	28
3_6_ ΗΧΟΥΡΥΠΑΝΣΗ.....	32
3_7_ ΧΡΗΣΕΙΣ ΓΗΣ ΓΥΡΩ ΑΠΟ ΤΟΝ ΧΩΡΟ.....	36
3_8_ ΥΦΙΣΤΑΜΕΝΗ ΦΥΤΕΥΣΗ ΕΝΤΟΣ ΚΑΙ ΕΚΤΟΣ ΤΟΥ ΧΩΡΟΥ.....	38
3_9_ ΦΥΤΕΥΣΗ Η ΟΠΟΙΑ ΘΑ ΔΙΑΤΗΡΗΘΕΙ ΣΤΟ ΧΩΡΟ.....	44
3_10_ ΕΔΑΦΟΛΟΓΙΚΗ ΚΑΙ ΜΙΚΡΟΒΙΟΛΟΓΙΚΗ ΜΕΛΕΤΗ ΤΟΥ ΧΩΡΟΥ.....	46
3_11_ ΠΛΕΟΝΕΚΤΗΜΑΤΑ-ΜΕΙΟΝΕΚΤΗΜΑΤΑ ΤΟΥ ΧΩΡΟΥ.....	48
4_ ΑΡΧΙΚΟ ΣΤΑΔΙΟ ΣΧΕΔΙΑΣΗΣ.....	54
4_1_ ΠΡΩΤΕΣ ΙΔΕΕΣ-ΣΚΙΤΣΑ.....	54
4_2_ ΑΡΧΙΚΕΣ ΚΑΤΟΨΕΙΣ.....	60
4_3_ ΕΠΙΡΡΟΕΣ.....	64
5_ MASTER PLAN ΠΑΡΚΟΥ.....	74
5_1_ ΚΑΤΟΨΗ ΚΑΙ ΧΑΡΑΚΤΗΡΙΣΤΙΚΑ ΤΗΣ.....	74
5_2_ ΕΔΑΦΟΣ, ΧΑΛΙΚΙΑ ΚΑΙ ΔΑΠΕΔΟΣΤΡΩΣΕΙΣ-1 ^ο ΕΠΙΠΕΔΟ.....	76
5_3_ ΤΟΙΧΙΑ, ΘΑΜΝΟΣΤΟΙΧΙΕΣ, ΓΛΥΠΤΑ ΚΑΙ ΠΕΡΓΚΟΛΕΣ-2 ^ο ΕΠΙΠΕΔΟ.....	78
5_4_ ΠΑΡΟΥΣΙΑΣΗ ΤΩΝ ΧΩΡΩΝ ΤΟΥ ΠΑΡΚΟΥ.....	80
5_4_1_ ΚΕΝΤΡΙΚΟ ΣΗΜΕΙΟ.....	80
5_4_2_ ΧΩΡΟΣ ΜΝΗΜΕΙΟΥ.....	85
5_4_3_ ΧΩΡΟΣ ΜΕ ΤΑ 3 ΤΕΤΡΑΓΩΝΑ.....	91
5_4_4_ ΧΩΡΟΣ ΜΕ ΠΙΚΡΟΔΑΦΝΕΣ.....	97
5_4_5_ ΧΩΡΟΣ ΜΕ ΓΛΥΠΤΑ_1.....	99
5_4_6_ ΧΩΡΟΣ ΜΕ ΓΛΥΠΤΑ_2.....	101
5_4_7_ ΠΕΤΡΙΝΗ ΠΛΑΤΕΙΑ.....	103
5_4_8_ ΧΩΡΟΣ ΓΥΜΝΑΣΤΙΚΗΣ.....	112
5_4_9_ ΧΩΡΟΣ ΜΕ ΑΝΑΧΩΜΑΤΑ ΚΑΙ ΑΝΑΡΡΙΧΩΜΕΝΑ ΦΥΤΑ.....	114
5_4_10_ ΚΑΘΙΣΤΙΚΟΣ ΧΩΡΟΣ_1.....	122

5_4_11_ ΧΩΡΟΣ ΜΕ “ΜΠΟΣΚΕΤΟ”.....	125
5_4_12_ ΧΩΡΟΣ ΜΕ ΠΕΤΡΙΝΑ ΤΟΙΧΙΑ ΚΑΙ ΕΛΙΕΣ.....	133
5_4_13_ ΚΑΘΙΣΤΙΚΟΣ ΧΩΡΟΣ_2.....	139
5_5_ ΤΟΜΕΣ.....	141
5_6_ ΦΥΤΟΤΕΧΝΙΚΟ ΣΧΕΔΙΟ.....	143
5_7_ ΣΧΕΣΗ ΓΛΥΠΤΩΝ-ΔΕΝΔΡΩΝ.....	152
5_8_ ΠΑΓΚΑΚΙΑ-ΥΛΙΚΑ-ΔΙΑΣΤΑΣΕΙΣ.....	153
5_9_ ΠΕΡΙΦΡΑΞΗ.....	159
6_ ΣΥΜΠΕΡΑΣΜΑΤΑ.....	164
7_ ΕΠΙΛΟΓΟΣ.....	164
8_ ΒΙΒΛΙΟΓΡΑΦΙΑ.....	165

1_ ΠΡΟΛΟΓΟΣ

Η μεταμόρφωση ενός πρώην κοιμητηρίου σε πάρκο αναψυχής και ξεκούρασης των κατοίκων αποτελεί ένα εγχείρημα με ιδιαίτερα χαρακτηριστικά. Οι μνήμες των ανθρώπων με τον χώρο είναι αλληλένδετες με εικόνες πόνου, θλίψης και οδύνης για τα αγαπημένα πρόσωπα που έχασαν για πάντα. Μία επίσκεψη στο συγκεκριμένο χώρο φανερώνει ότι η εικόνα του θανάτου κατοικεί ακόμα στο τοπίο (Εικ. 1). Πίσω από κάθε κομμάτι μαρμάρου, πίσω από κάθε τοίχο, η ηχώ του παρελθόντος εγκλωβισμένη ακόμα ανάμεσα στα κυπαρίσσια.

Ο Αρχιτεκτονας Τοπίου καλείται σαν μάγος να βρει το αντίδοτο που λύνει τα μάγια του χώρου και να πλάσει ένα τοπίο χαράς πάνω στα απομεινάρια της θλίψης που αυτός γέννησε.

Η ενασχόληση με το θέμα αποτέλεσε, από κάποιες απόψεις εξιλέωση, αφού ήρθαμε αντιμέτωποι με τον φόβο του θανάτου και επειδή ο “φόβος” είναι απλά ένας φόβος, υπάρχει μέχρι να νικηθεί...



ΕΙΚΟΝΑ 1. ΑΠΟΜΕΙΝΑΡΙΑ ΤΑΦΟΥ ΣΤΟ ΕΣΩΤΕΡΙΚΟ ΤΟΥ ΧΩΡΟΥ

2_ ΕΙΣΑΓΩΓΗ - ΙΣΤΟΡΙΚΑ ΣΤΟΙΧΕΙΑ

Ο χώρος μελέτης είναι το πρώην Νεκροταφείο της Νίκαιας. Η έκταση του είναι ίση με 50 στρέμματα. Στις παρακάτω εικόνες (Εικ. 2, 3, 4) φαίνεται η θέση του στον ευρύτερο αστικό ιστό. Αναλυτικά στοιχεία του χώρου θα αναπτυχθούν στην συνέχεια.

Περί το 1940 ο Άγιος Ιωάννης Ρέντη αποτελούσε τον τρίτο δήμο του Λεκανοπεδίου -μετά το Χαλάνδρι και την Κηφισιά- σε εκτάσεις καλλιεργειών κηπευτικών, χωρίς να περιλαμβάνονται οι ελιές και τ' αμπέλια του Ελαιώνα. Οι εκτάσεις αυτές δεν ήταν πάντα αμιγείς λαχανόκηποι, αλλά συχνά αναμειγνύονταν με αμπέλια κι ελιές. Ως προς το είδος των καλλιεργειών, τα επικρατέστερα καλλιεργούμενα είδη ήταν η αγκινάρα κι η πατάτα, οι οποίες χρησιμοποιούνταν και ως τροφή για τις αγελάδες που εκτρέφονταν στην περιοχή. Μετά, όμως, από τη λειψυδρία εκείνης της εποχής εγκαταλείφθηκαν ή μειώθηκαν οι συγκεκριμένες καλλιέργειες, ενώ καλλιεργούνταν συστηματικά κι άλλα χειμερινά λαχανικά, όπως χορταρικά, κουνουπίδια, λάχανα, κουκιά και λιγότερο το κριθάρι και το σιτάρι. Το καλοκαίρι, οι καλλιέργειες εστιάζονταν στα θερινά εποχιακά είδη (μελιτζάνες, κολοκύθια, ντομάτες). Η αστική ανάπτυξη πραγματοποιήθηκε ανάμεσα στις δεκαετίες του '30 και του '50. Από το 1960 και μετά η περιοχή μετατρέπεται σε βιομηχανική ζώνη με βιομηχανίες διάφορων υπηρεσιών όπως μαρμαράδικα, κεραμουργεία, βυρσοδεψεία, ενώ κυρίαρχο ήταν το εργοστάσιο-αμαξοστάσιο των ΣΕΛ και του ΣΠΑΠ. Η περιοχή έχει διατηρήσει τις βιομηχανικές της ιδιότητες μέχρι και σήμερα. (Πηγή: http://www.nikaia-rentis.gov.gr/index.php?option=com_content&view=article&id=1073&Itemid=106)



ΕΙΚΟΝΑ 2. ΘΕΣΗ ΤΟΥ ΠΡΩΗΝ ΚΟΙΜΗΤΗΡΙΟΥ ΝΙΚΑΙΑΣ ΣΤΟΝ ΑΣΤΙΚΟ ΙΣΤΟ



ΕΙΚΟΝΑ 3. ΘΕΣΗ ΤΟΥ ΠΡΩΗΝ ΚΟΙΜΗΤΗΡΙΟΥ ΝΙΚΑΙΑΣ ΣΤΟΝ ΑΣΤΙΚΟ ΙΣΤΟ



ΕΙΚΟΝΑ 4. ΑΕΡΟΦΩΤΟΓΡΑΦΙΑ ΤΟΥ ΠΡΩΗΝ ΚΟΙΜΗΤΗΡΙΟΥ ΝΙΚΑΙΑΣ

3_ ΠΑΡΟΥΣΑ ΚΑΤΑΣΤΑΣΗ

Η ανάλυση της παρούσας κατάστασης θα πραγματοποιηθεί μέσα από την παρουσίαση διαφόρων χαρακτηριστικών στοιχείων που εμφανίζει ο χώρος.

Τα στοιχεία αυτά είναι τα παρακάτω:

οι άξονες κίνησης των επισκεπτών, η παρουσίαση των χώρων του πρώην νεκροταφείου, οι χρήσεις των γύρω κτιρίων, η θέση του μέσα στον ευρύτερο αστικό ιστό, οι κύριοι οδικοί άξονες γύρω από αυτό, η υφιστάμενη φύτευση, το τοπογραφικό του ανάγλυφο καθώς και οι χρήσεις των κτιρίων που βρίσκονται σε αυτόν.

3_1_ ΚΙΝΗΣΗ ΣΤΟΝ ΧΩΡΟ

Όπως παρατηρούμε στην κάτοψη του χώρου, η κίνηση των επισκεπτών επιτρέπεται μέσα από διαδρομές από μπετόν (Εικ. 5). Αυτές οι διαδρομές αποτελούν υπολείμματα των διαδρομών που διέθετε το νεκροταφείο κατά την εποχή λειτουργίας του. Το πλάτος των διαδρομών αυτών κυμαίνεται από 2-3,5 μέτρα. Τα κόκκινα βελάκια στο παρακάτω διάγραμμα αποτυπώνουν ενδεικτικά την κίνηση εντός του χώρου. Η κίνηση αυτή δεν είναι ανεμπόδιστη σε όλο το μήκος των διαδρομών αφού η πυκνή βλάστηση πολλές φορές κάνει δύσκολη την κίνηση από το ένα σημείο στο άλλο. Η μόνη είσοδος στο χώρο του πρώην κοιμητηρίου βρίσκεται στο ανατολικό του άκρο, στην πλευρά των κτιριακών εγκαταστάσεων του Δήμου (Εικ. 6).

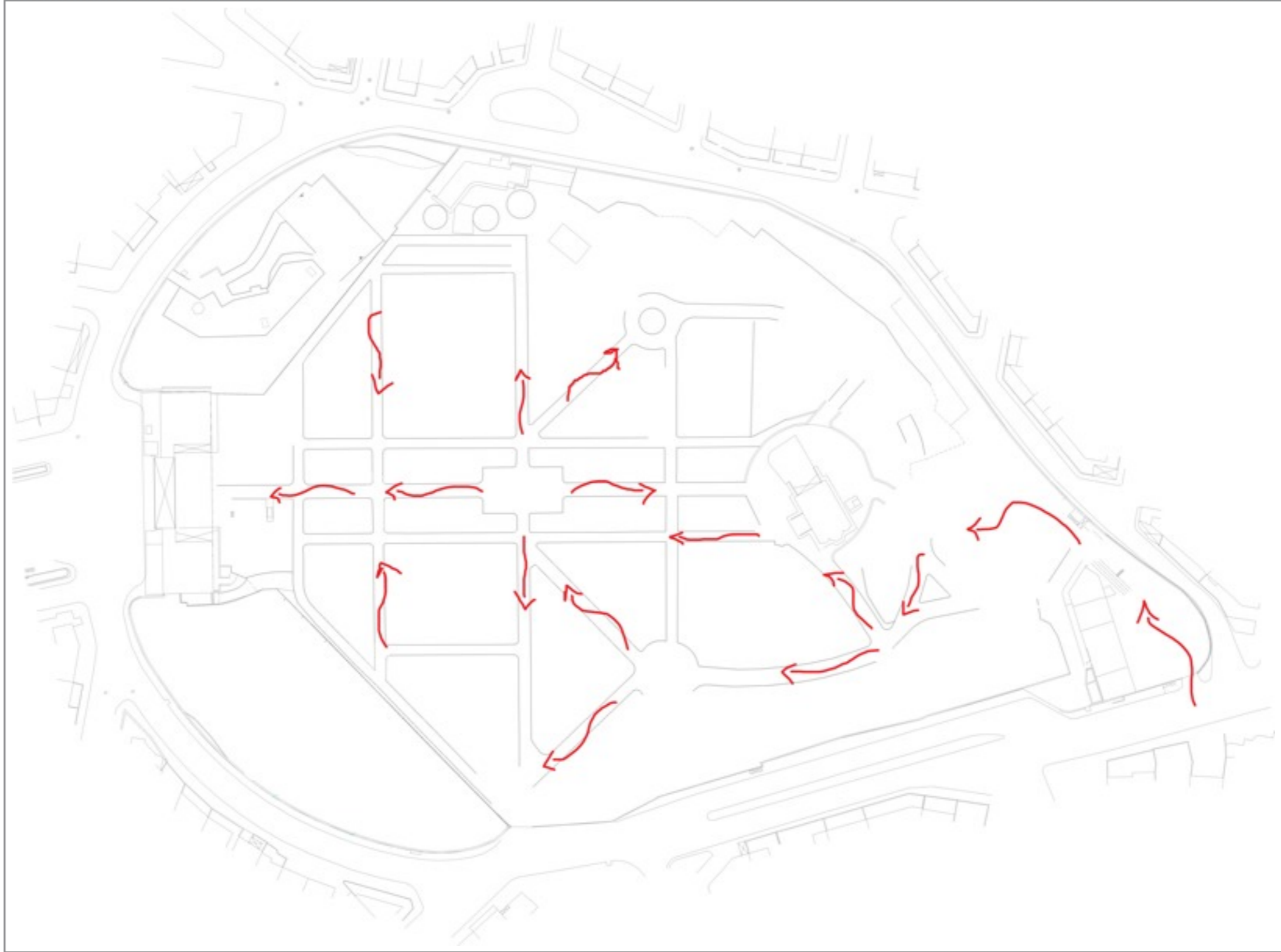

ΕΙΚΟΝΑ 5. ΚΙΝΗΣΗ ΕΠΙΣΚΕΠΤΩΝ ΕΝΤΟΣ ΤΟΥ ΧΩΡΟΥ



ΕΙΚΟΝΑ 6. ΕΙΣΟΔΟΣ ΣΤΟ ΧΩΡΟ

3_2_ ΒΑΣΙΚΑ ΣΤΟΙΧΕΙΑ ΤΟΥ ΧΩΡΟΥ

Τα βασικά στοιχεία του χώρου καθορίζουν τον χαρακτήρα του και μας παρέχουν χρήσιμες πληροφορίες για την χρήση και την οργάνωση του κατά το παρελθόν (Εικ. 7). Μερικά από αυτά είναι τα παρακάτω:

3_2_1_ ΚΕΝΤΡΙΚΟ ΣΗΜΕΙΟ

Το κεντρικό σημείο του χώρου αποτελείται από τέσσερις σειρές κυπαρισσιών (*Cupressus sempervirens*) τοποθετημένων έτσι ώστε να δημιουργούν έναν κλειστό χώρο. Κάτω από τα κυπαρίσσια βρίσκονται 4 παγκάκια, κάτι που σημαίνει ότι ο συγκεκριμένος χώρος αποτελούσε σημείο ξεκούρασης στα χρόνια λειτουργίας του κοιμητηρίου. Σε αυτόν τον χώρο τέμνονται οι 4 κύριες κάθετες διαδρομές του χώρου (Εικ. 9).

3_2_2_ ΕΚΚΛΗΣΙΑ

Η εκκλησία Αναλήψεως στο παρελθόν εκτελούσε χρέη εκκλησιασμού των πιστών καθώς και τελετών. Βρίσκεται τοποθετημένη στη βόρεια πλευρά του πρώην νεκροταφείου και ενώνεται ευθύγραμμα με το κεντρικό σημείο του χώρου με έναν διάδρομο πλάτους περίπου 3,50 μέτρων (Εικ. 8).

3_2_3_ ΜΝΗΜΕΙΟ ΠΕΣΟΝΤΩΝ

Το Μνημείο Πεσόντων κατά την Γερμανική κατοχή βρίσκεται στην νότια πλευρά του χώρου, στον ίδιο βασικό άξονα που συνδέει την εκκλησία με το κεντρικό σημείο. Το μνημείο θα διατηρηθεί στον χώρο και ένας από τους στόχους της σχεδίασης αποτέλεσε η αναβάθμιση της θέσης του και της σημασίας όλων όσων πρεσβεύει (Εικ. 10).

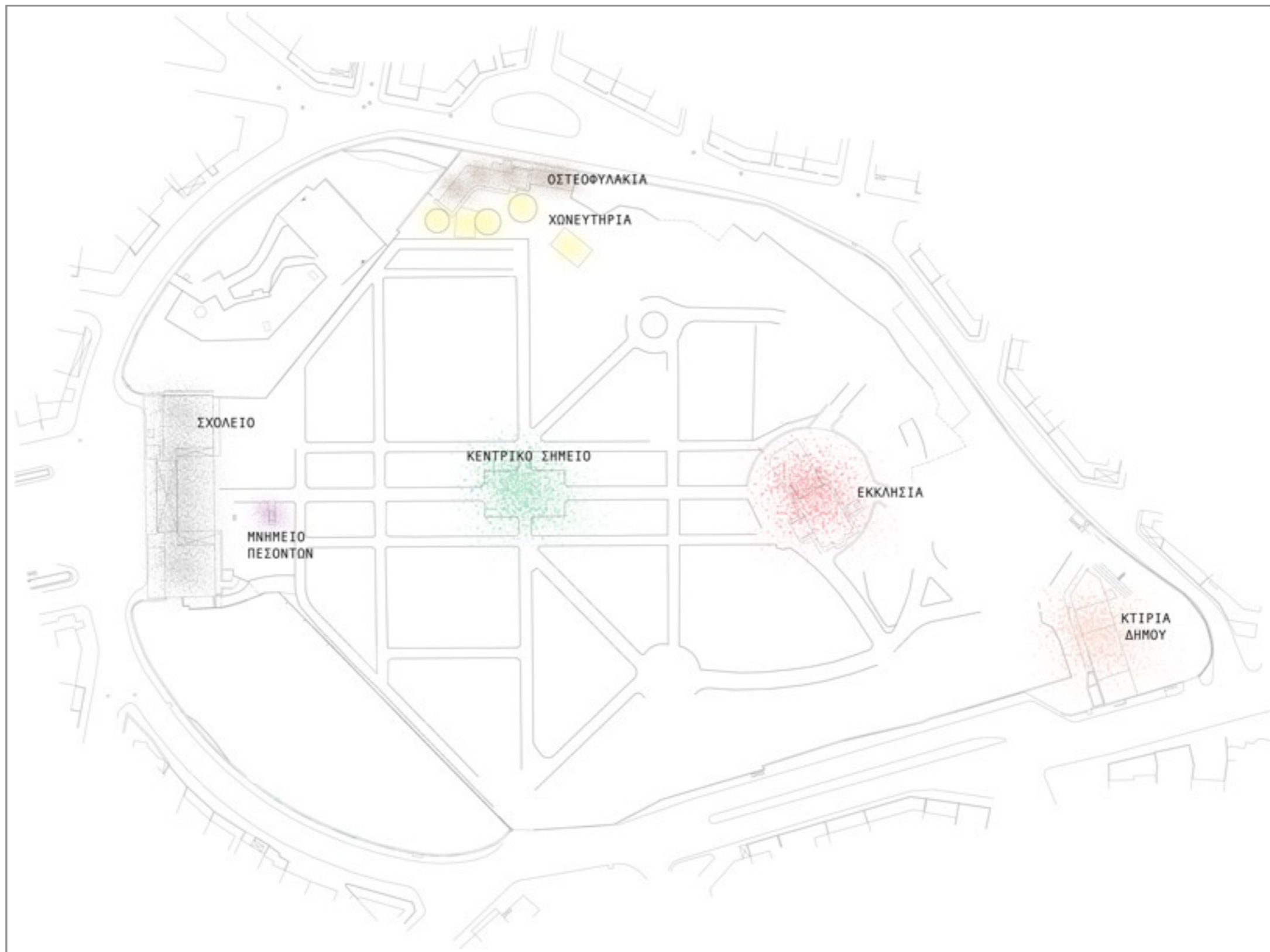

ΕΙΚΟΝΑ 7. ΒΑΣΙΚΑ ΣΤΟΙΧΕΙΑ ΤΟΥ ΧΩΡΟΥ

3_2_4_ ΟΣΤΕΟΦΥΛΑΚΙΑ

Τα κτίρια στα οποία φυλάσσονταν τα οστά των νεκρών βρίσκονται στην δυτική πλευρά του πρώην κοιμητηρίου. Σήμερα είναι κτίρια άδεια, εγκαταλελειμένα και αποτελούν προσωρινή στέγη για τους άστεγους της περιοχής. Εξωτερικά είναι ευδιάκριτα τα πολυάριθμα graffiti που έχουν καλύψει τους τοίχους. Ωστόσο αποτελούν κτίρια τα οποία δεν φαίνεται να παρουσιάζουν δομικά προβλήματα και αυτό τα καθιστά ικανά να αξιοποιηθούν στο μέλλον (Εικ. 11).

3_2_5_ ΧΩΝΕΥΤΗΡΙΑ

Τα χωνευτήρια μοιάζουν με πηγάδια εντός των οποίων έριχναν τα οστά των νεκρών όταν αυτά δεν φυλάσσονταν στα οστεοφυλάκια. Στον χώρο μελέτης υπάρχουν 5 χωνευτήρια έξω ακριβώς από τα οστεοφυλάκια.

3_2_6_ ΣΧΟΛΕΙΟ

Το σχολείο βρίσκεται τοποθετημένο στην νότια πλευρά του χώρου, πολύ κοντά στο Μνημείο Πεσότων. Αποτέλεσε αντικείμενο διαμάχης ανάμεσα στους κατοίκους του Δήμου γιατί κάποιοι θεωρούσαν ότι η κατασκευή του στο σημείο αυτό ήταν λανθασμένη. Τα έργα κατασκευής του τελείωσαν πρόσφατα και το σχολείο δεν έχει τεθεί ακόμα σε λειτουργία. Είναι τοποθετημένο κάθετα στην προέκταση του άξονα που συνδέει το Μνημείο, το κεντρικό σημείο και την εκκλησία του χώρου (Εικ. 12).



ΕΙΚΟΝΑ 8. ΕΚΚΛΗΣΙΑ ΑΝΑΛΗΨΕΩΣ



ΕΙΚΟΝΑ 9. ΚΕΝΤΡΙΚΟ ΣΗΜΕΙΟ ΤΟΥ ΧΩΡΟΥ



ΕΙΚΟΝΑ 10. ΜΝΗΜΕΙΟ ΠΕΣΟΝΤΩΝ



ΕΙΚΟΝΑ 11. ΟΣΤΕΟΦΥΛΑΚΙΑ



ΕΙΚΟΝΑ 12. ΣΧΟΛΕΙΟ ΑΠΟ ΤΗ ΜΕΡΙΑ ΤΟΥ ΔΡΟΜΟΥ

3_3_ ΛΟΙΠΑ ΣΤΟΙΧΕΙΑ ΤΟΥ ΧΩΡΟΥ

Στο συγκεκριμένο υποκεφάλαιο θα γίνει αναφορά στα υπόλοιπα τμήματα του εξεταζόμενου χώρου ώστε να είναι πληρέστερη η εικόνα της κατάστασης που επικρατεί αυτή την στιγμή στο πρώην νεκροταφείο (Εικ. 13).

3_3_1_ ΧΩΡΟΣ ΣΤΑΘΜΕΥΣΗΣ ΟΧΗΜΑΤΩΝ ΤΟΥ ΔΗΜΟΥ

Ο χώρος στάθμευσης των οχημάτων του Δήμου βρίσκεται βόρεια της εκκλησίας και αποτελείται κυρίως από οχήματα συλλογής ανακυκλώσιμων υλικών αλλά και από βυτιοφόρα, εκσκαφείς κ.α. Η παρουσία τους μειώνει την αισθητική αξία του χώρου (Εικ. 14).

3_3_2_ ΧΩΡΟΣ ΜΕ ΜΠΑΖΑ

Ο χώρος αυτός βρίσκεται στην ανατολική πλευρά του πρώην νεκροταφείου και καλύπτεται από μπάζα όπως πέτρες, ξύλα κτλ. Ευδιάκριτη επίσης είναι η παρουσία πολυάριθμων κάδων ανακύκλωσης καθώς και κοινών κάδων σκουπιδιών (Εικ. 15).

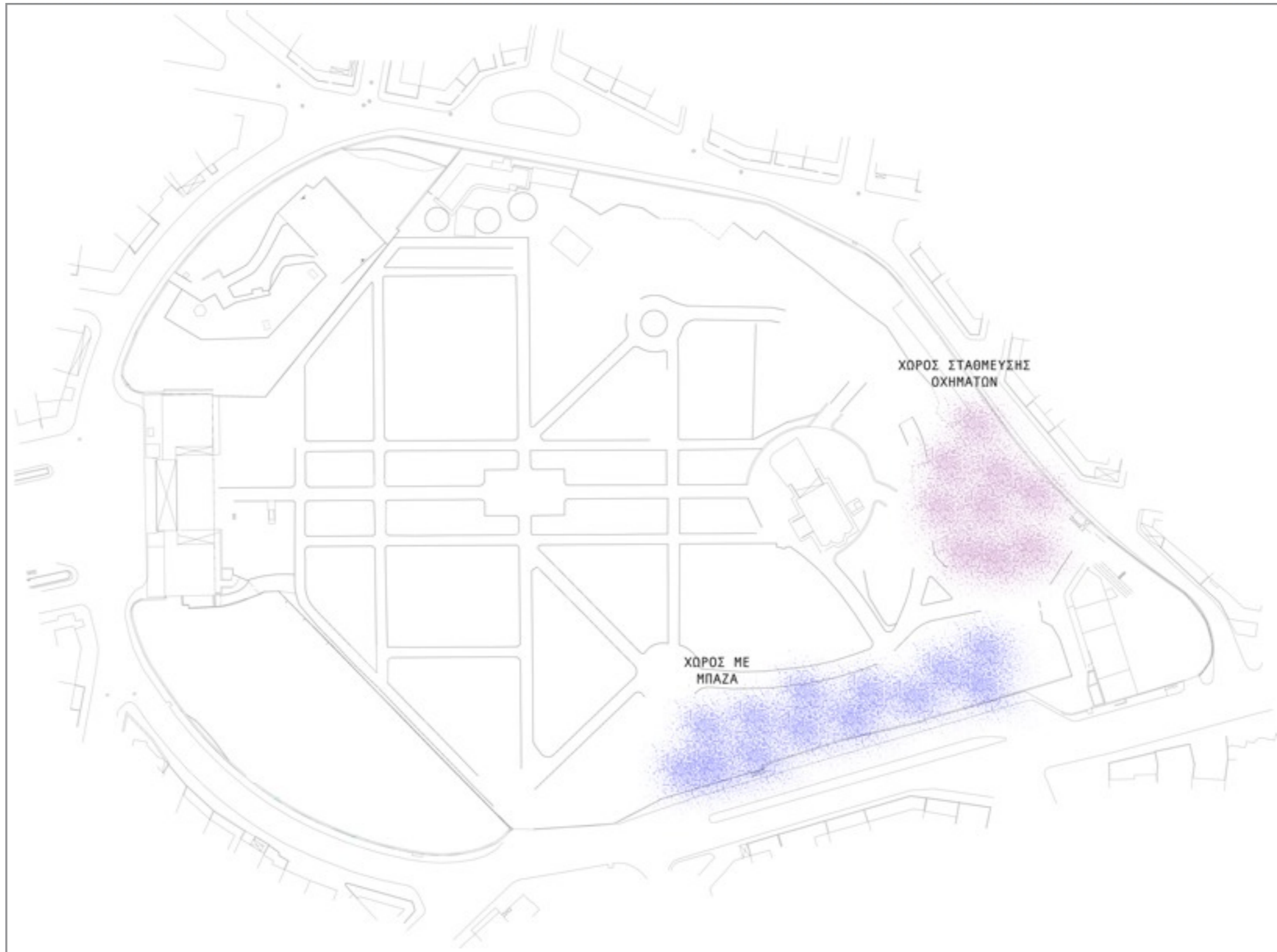

ΕΙΚΟΝΑ 13. ΛΟΙΠΑ ΣΤΟΙΧΕΙΑ ΤΟΥ ΧΩΡΟΥ



ΕΙΚΟΝΑ 14. ΧΩΡΟΣ ΣΤΑΘΜΕΥΣΗΣ ΟΧΗΜΑΤΩΝ ΤΟΥ ΔΗΜΟΥ



ΕΙΚΟΝΑ 15. ΧΩΡΟΣ ΜΕ ΜΠΑΖΑ

3_4_ ΤΟΠΟΓΡΑΦΙΚΟ ΑΝΑΓΛΥΦΟ

Το έδαφος του χώρου παρουσιάζει ήπια κλίση. Το ψηλότερο σημείο βρίσκεται στην βόρεια πλευρά της εκκλησίας, πάνω από τα τοιχία αντιστήριξης του περιβόλου, το υψόμετρο μειώνεται καθώς κινούμαστε προς την νότια πλευρά του χώρου. Η εικόνα 16 παρουσιάζει τις ισούψεις καμπύλες ανά 50 εκατοστά.

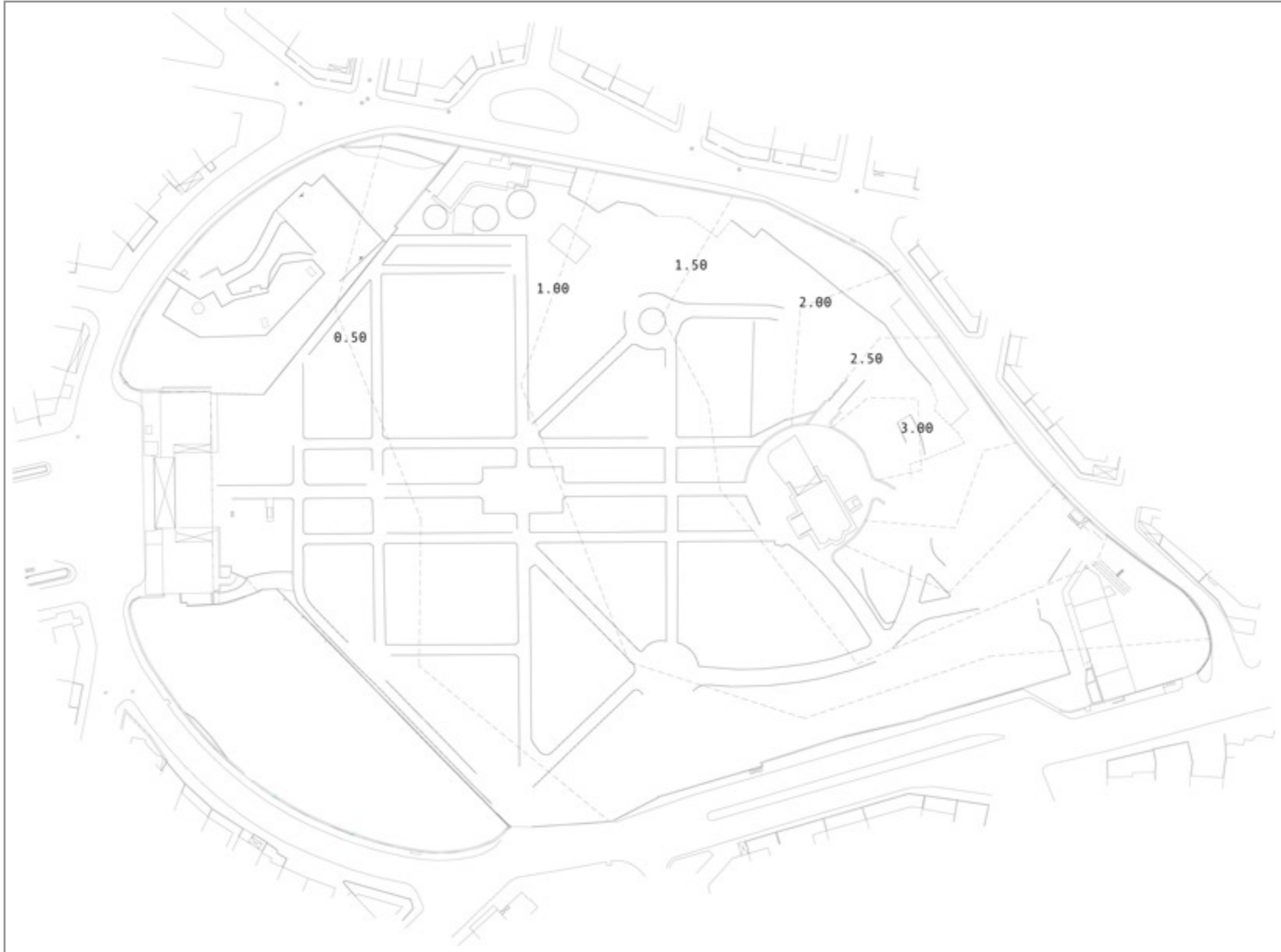

ΕΙΚΟΝΑ 16. ΤΟΠΟΓΡΑΦΙΚΟ ΑΝΑΓΛΥΦΟ ΧΩΡΟΥ

3_5_ ΔΡΟΜΟΙ ΓΥΡΩ ΑΠΟ ΤΟΝ ΧΩΡΟ

Το πρώην κοιμητήριο περιβάλλεται δυτικά και βόρεια από την οδό Περικλέους (Εικ. 19), νότια από την οδό Αναλήψεως και ανατολικά από την οδό Ποταμού (Εικ. 18). Νότια και σε απόσταση περίπου 350 μέτρων διέρχεται η Λεωφόρος Γρ. Λαμπράκη, η οποία είναι η κυριότερη οδική αρτηρία της περιοχής. Η οδός Αττάλειας τέμνει κάθετα τον παραπάνω δρόμο και έχει κατεύθυνση προς τον χώρο μελέτης. Άλλοι δρόμοι που συναντούν κάθετα τον χώρο είναι οι δρόμοι Ματρόζου, Γενναδίου, Κρυστάλλη, Βασιλείου Βουλγαροκτόνου, Δόξης και Ειρήνης Γκίνη από τα δυτικά. Οι δρόμοι Βουρνόβα, Κουταίση και Φιλίππου συναντούν τον χώρο από την νότια πλευρά του, ενώ η Αττάλειας, Πάρου και Έκτορος από την ανατολική πλευρά. Η εικόνα 17 δείχνει τους δρόμους γύρω από τον εξεταζόμενο χώρο.

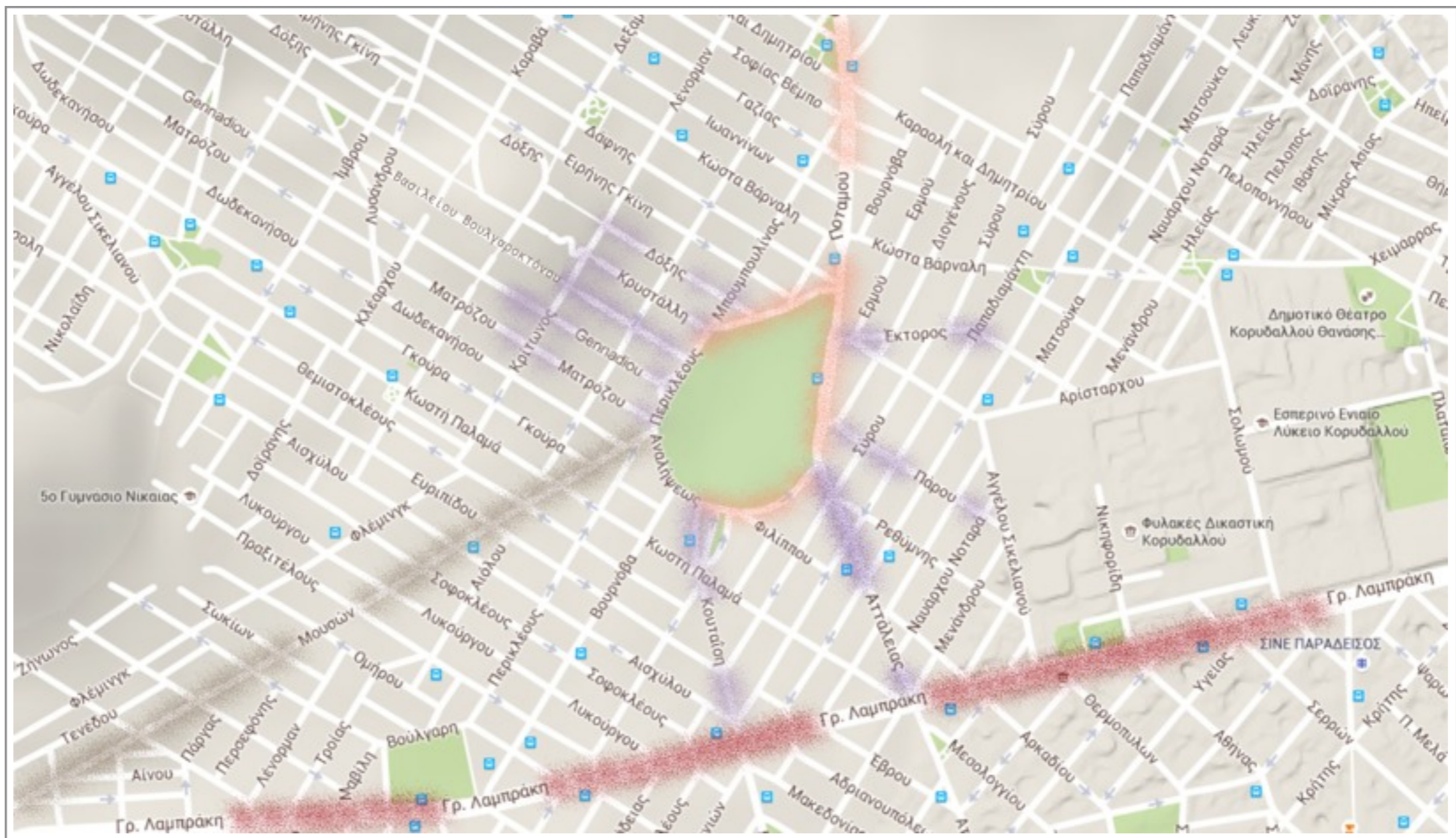

ΕΙΚΟΝΑ 17. ΔΡΟΜΟΙ ΓΥΡΩ ΑΠΟ ΤΟΝ ΧΩΡΟ



ΕΙΚΟΝΑ 18. ΟΔΟΣ ΠΟΤΑΜΟΥ



ΕΙΚΟΝΑ 19. ΟΔΟΣ ΠΕΡΙΚΛΕΟΥΣ

3_6_ ΗΧΟΡΥΠΑΝΣΗ

Ο κύριος όγκος ηχορύπανσης προς το πάρκο προέρχεται ανατολικά από την οδό Ποταμού η οποία εμφανίζει δύο λωρίδες κίνησης αυτοκινήτων προς αντίθετα ρεύματα. Δυτικά επίσης αυξημένη είναι η κίνηση των οχημάτων στην οδό Περικλέους, σε λιγότερη ένταση όμως σε σχέση με την οδό Ποταμού. Αυξημένη επίσης είναι η ροή των αυτοκινήτων στην οδό Κουταΐση προς το πρώην νεκροταφείο, παρόλα αυτά επηρεάζει σε μικρό βαθμό το πάρκο εξαιτίας του σχολείου, που στην προκειμένη περίπτωση δρα σαν ηχοπέτασμα και προστατεύει τον χώρο από τον θόρυβο. Στη βόρεια πλευρά του χώρου η ροή των οχημάτων είναι εξαιρετικά ήπια (Εικ. 21). Στην εικόνα 20 παρουσιάζεται η ηχορύπανση προς τον χώρο σε διαφορετικές εντάσεις. Με κόκκινο χρώμα συμβολίζονται τα σημεία με αυξημένη ένταση ηχορύπανσης, με πορτοκαλί τα σημεία με μέτρια ηχορύπανση και με κίτρινο τα σημεία με εξαιρετικά ήπια ηχορύπανση.

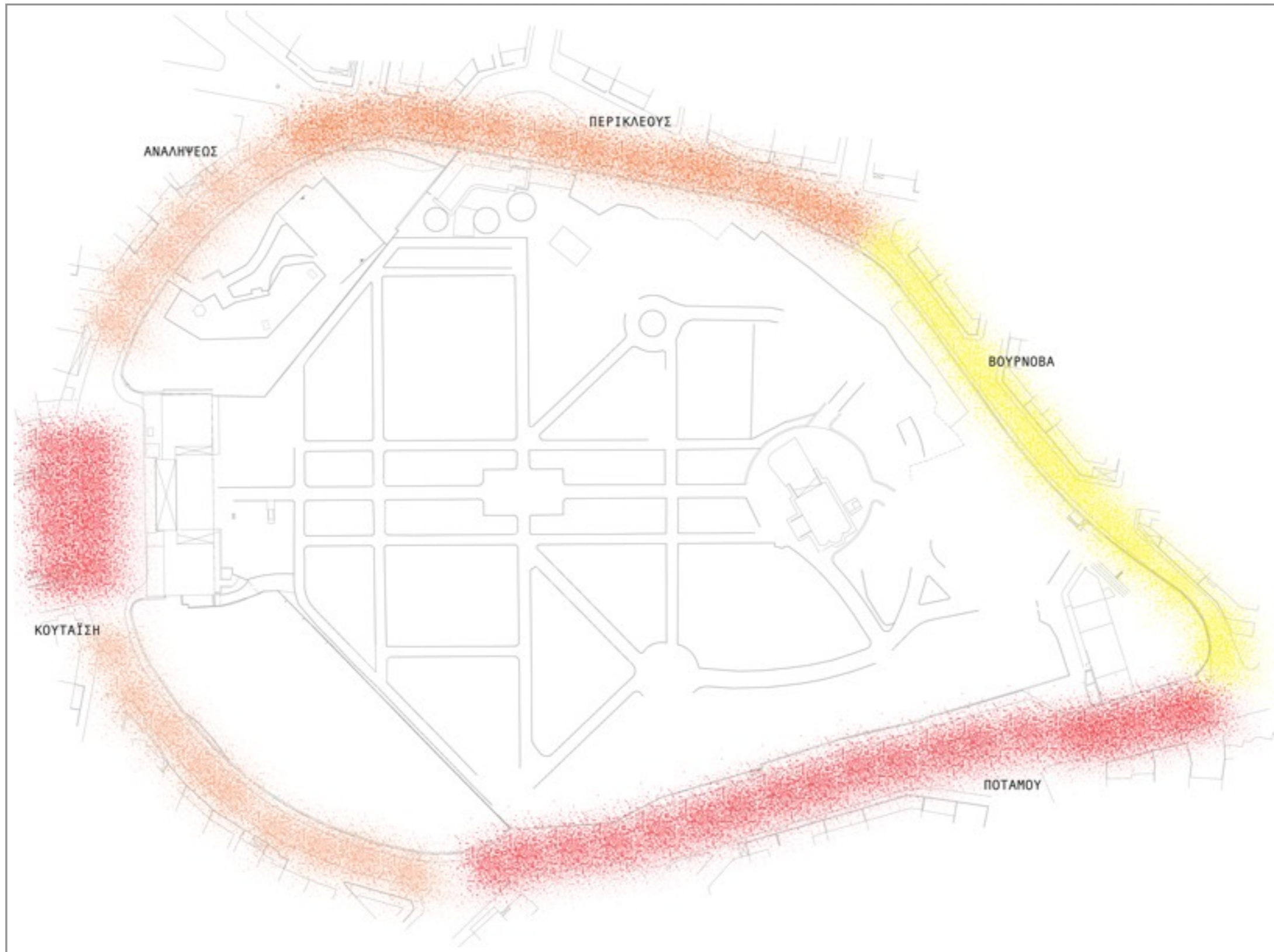

ΕΙΚΟΝΑ 20. ΗΧΟΥΡΥΠΑΝΣΗ ΓΥΡΩ ΑΠΟ ΤΟ ΧΩΡΟ ΜΕΛΕΤΗΣ



ΕΙΚΟΝΑ 21. ΟΔΟΣ ΒΟΥΡΝΟΒΑ - ΔΡΟΜΟΣ ΜΕ ΗΠΙΑ ΗΧΟΡΥΠΑΝΣΗ



ΕΙΚΟΝΑ 22. ΟΔΟΣ ΑΝΑΛΗΨΕΩΣ - ΔΡΟΜΟΣ ΜΕ ΑΥΞΗΜΕΝΗ ΗΧΟΥΡΥΠΑΝΣΗ

3_7_ ΧΡΗΣΕΙΣ ΓΗΣ ΓΥΡΩ ΑΠΟ ΤΟΝ ΧΩΡΟ

Τα κτίρια τα οποία βρίσκονται γύρω από τον χώρο μελέτης χρησιμοποιούνται κυρίως ως κατοικίες, ένας μικρός αριθμός μικρών επιχειρήσεων υπάρχει στην γύρω περιοχή (Εικ. 23), αυτές οι επιχειρήσεις είναι συνήθως συνεργεία, ταχυφαγία, πλυντήρια αυτοκινήτων. Ιδιαίτερη αναφορά πρέπει να γίνει στο γεγονός ότι το σχολείο που βρίσκεται στον νότιο άκρο του πρώην κοιμητηρίου θα ξεκινήσει σύντομα να λειτουργεί με αποτέλεσμα την συχνή-καθημερινή κυκλοφορία κόσμου στους χώρους γύρω από αυτό.



ΕΙΚΟΝΑ 23. ΕΠΑΓΓΕΛΜΑΤΙΚΟΣ ΧΩΡΟΣ ΣΤΗΝ ΟΔΟ ΠΟΤΑΜΟΥ

3_8_ ΥΦΙΣΤΑΜΕΝΗ ΦΥΤΕΥΣΗ ΕΝΤΟΣ ΚΑΙ ΕΚΤΟΣ ΧΩΡΟΥ

Στον χώρο διακρίνουμε τρεις ομάδες βλάστησης ανάλογα με την ηλικία και το είδος των φυτών. Αυτά είναι τα παρακάτω:

1η Ομάδα: Δέντρα και θάμνοι μεγάλης ηλικίας ή μεγάλου μεγέθους. Τέτοια δέντρα είναι κυρίως κυπαρίσσια (*Cupressus sempervirens*) (Εικ. 28) και πέυκα (*Pinus pinea*) (Εικ. 25). Τα παραπάνω δέντρα αναπτύχθηκαν κατά την διάρκεια της χρήσης του κοιμητηρίου και υπολογίζεται ότι η ζωή τους είναι πάνω από 40 χρόνια. Όσον αφορά τους θάμνους, στη κεντρική διαδρομή του χώρου καταγράφηκαν πικροδάφνες (*Nerium oleander*) ύψους 2.50 περίπου μέτρων (Εικ. 26).

2η Ομάδα: Δέντρα και θάμνοι μικρής ηλικίας. Έγινε καταγραφή ειδών όπως Ακακία Κωνσταντινουπόλεως (*Albizia julibrissin*), σχίνος (*Schinus molle*), φοίνικας (*Phoenix sp.*), γιούκα (*Yucca elephantipes*), συκιά (*Ficus carica*), λιγούστρο (*Ligustrum sp.*) κ.α. Τα παραπάνω βρίσκονται σε μικρό αριθμό εντός του χώρου και είναι διάσπαρτα μεταξύ τους.

3η Ομάδα: Καταγραφή διαφόρων ειδών ζιζανίων τα οποία έχουν φυτρώσει στο χώρο. Κυρίαρχα στο χώρο είναι ζιζάνια της οικογένειας Graminae. Να σημειωθεί ότι τα ζιζάνια εμφανίζουν μικρό κύκλο ζωής και μέσα στην ίδια χρονιά μπορεί να έχουμε την παρουσία πολυάριθμων και διαφορετικών ειδών εντός του χώρου (Εικ. 27).

Όσον αφορά τον εξωτερικό χώρο του πρώην κοιμητηρίου τα επικρατέστερα φυτικά είδη που παρατηρήθηκαν ήταν ελιες (*Olea europaea*), μουριές (*Morus alba*), ευκάλυπτοι (*Eucalyptus sp.*), λεύκες (*Populus sp.*) και διάφορα εσπεριδοειδή.

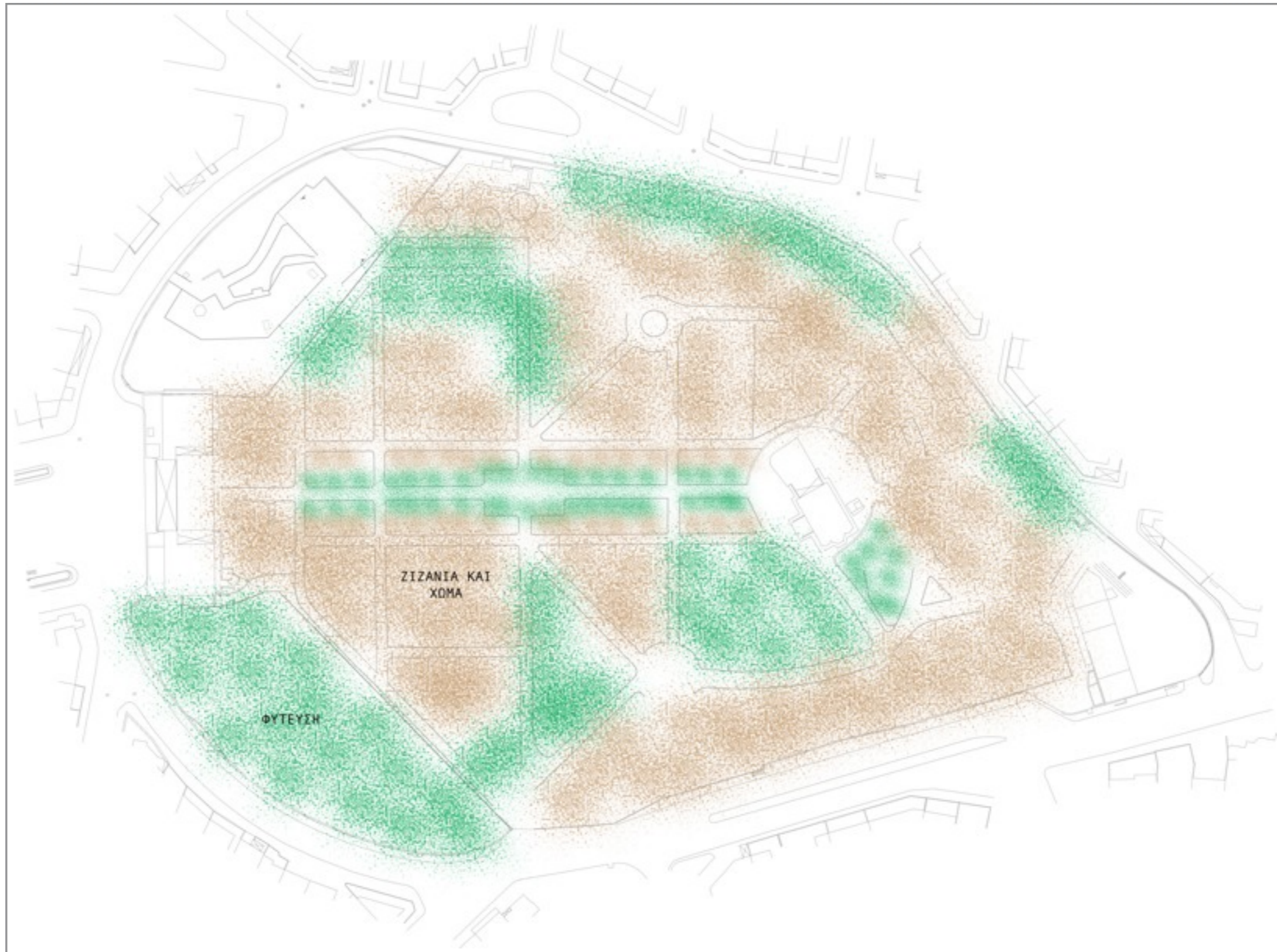

ΕΙΚΟΝΑ 24. ΧΑΡΤΗΣ ΥΦΙΣΤΑΜΕΝΟΥ ΦΥΤΙΚΟΥ ΥΛΙΚΟΥ ΤΟΥ ΧΩΡΟΥ



ΕΙΚΟΝΑ 25. ΠΕΥΚΩΝΑΣ ΣΤΟ ΝΟΤΙΟ ΤΜΗΜΑ ΤΟΥ ΧΩΡΟΥ



ΕΙΚΟΝΑ 26. ΠΙΚΡΟΔΑΦΝΕΣ ΣΤΟΝ ΚΕΝΤΡΙΚΟ ΔΙΑΔΡΟΜΟ ΤΟΥ ΧΩΡΟΥ



ΕΙΚΟΝΑ 27. ΕΚΤΑΣΕΙΣ ΜΕ ΓΡΑΜΙΝΑΕ ΕΝΤΟΣ ΤΟΥ ΧΩΡΟΥ



ΕΙΚΟΝΑ 28. ΚΥΠΑΡΙΣΣΙΑ ΜΕΓΑΛΗΣ ΗΛΙΚΙΑΣ ΕΞΩ ΑΠΟ ΤΑ ΟΣΤΕΟΦΥΛΑΚΙΑ

3_9_ ΦΥΤΕΥΣΗ Η ΟΠΟΙΑ ΘΑ ΔΙΑΤΗΡΗΘΕΙ ΣΤΟ ΠΑΡΚΟ

Η επιστήμη της Αρχιτεκτονικής Τοπίου παρουσιάζει ως μία από τις βάσεις της τον οικολογικό σχεδιασμό και τον σεβασμό της υπάρχουσας φύτευσης ενός χώρου. Γι' αυτόν ακριβώς τον λόγο κρίθηκε αναγκαίο να διατηρήσουμε κάποια από τα γηραιότερα ή μεγαλύτερα φυτά του χώρου και να τα αξιοποιήσουμε κατά την συνθετική διαδικασία του master plan. Το σχήμα των παραπάνω φυτών, το ύψος αλλά και τα ιδιαίτερα χαρακτηριστικά τους επηρέασαν το τελικό αποτέλεσμα και όρισαν μια σταθερή βάση ως αφετηρία σχεδιασμού. Οι κύριοι όγκοι φυτών που διατηρήθηκαν ήταν πεύκα (*Pinus pinea*), κυπαρίσσια (*Cupressus sempervirens*) και πικροδάφνες (*Nerium oleander*). Οι θέσεις των παραπάνω φυτικών ειδών αποτυπώνονται στην παρακάτω εικόνα (εικ. 29).

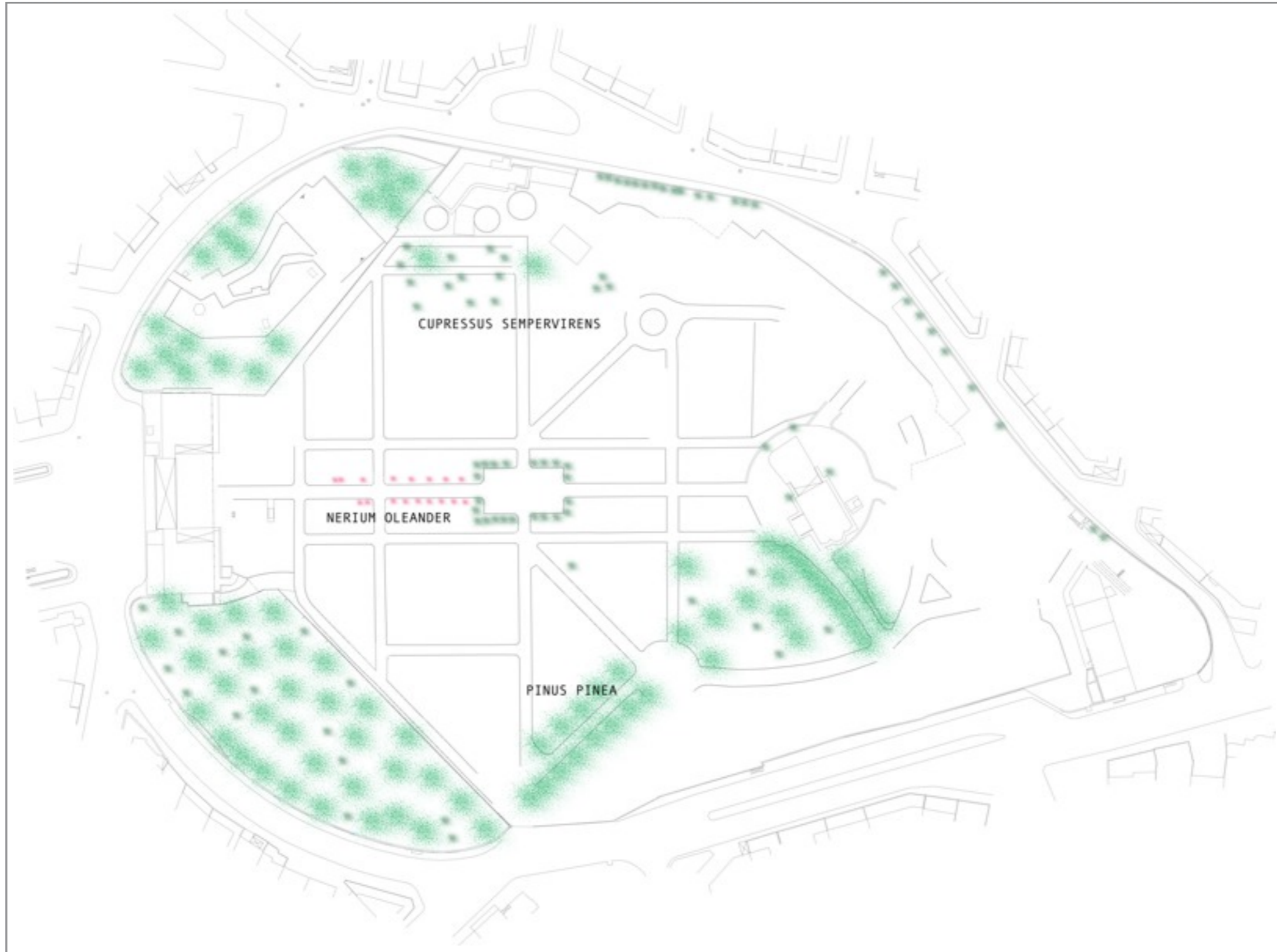

ΕΙΚΟΝΑ 29. ΘΕΣΕΙΣ ΚΑΙ ΕΙΔΗ ΦΥΤΩΝ ΠΟΥ ΘΑ ΔΙΑΤΗΡΗΘΟΥΝ ΣΤΟΝ ΧΩΡΟ

3_10_ ΕΔΑΦΟΛΟΓΙΚΗ ΚΑΙ ΜΙΚΡΟΒΙΟΛΟΓΙΚΗ ΜΕΛΕΤΗ ΤΟΥ ΧΩΡΟΥ

Ο εξεταζόμενος χώρος αποτελούσε για χρόνια τόπος ταφής και είναι πολύ πιθανό το έδαφος να έχει υποστεί διαφοροποιήσεις από την αποσύνθεση του ανθρώπινου σώματος. Η παραπάνω διαπίστωση είναι σημαντική γιατί μπορεί να επηρεάσει το είδος των φυτών που έχουμε την δυνατότητα να χρησιμοποιήσουμε. Το 2013 παρουσιάστηκε μια μελέτη της εδαφολογικής και της μικροβιολογικής κατάστασης του χώρου από τους Επίκουρους Καθηγητές κο Μάσσα και κο Χατζηπαυλίδη (Εικ. 30). Η μελέτη πραγματοποιήθηκε με την διενέργεια εδαφοτομών σε συγκεκριμένα σημεία του χώρου με σκοπό την εξαγωγή αποτελεσμάτων σημαντικών εδαφικών ιδιοτήτων όπως η άργιλος, το ισοδύναμο CaCO_3 , το pH, η ικανότητα ανταλλαγής κατιόντων, το νιτρικό και το αμμωνιακό άζωτο, ο χαλκός, ο σίδηρος κ.α.

Τα συμπεράσματα που προέκυψαν από τους μελετητές ήταν τα παρακάτω:

“α) Με τις απαραίτητες σημαντικές βελτιώσεις και επεμβάσεις και την κατάλληλη επιλογή φυτικών ειδών ο χώρος θα μπορούσε να μετατραπεί σε αισθητικό άλσος και

β) Με εξαίρεση τις υψηλές τιμές των ολικών συγκεντρώσεων νικελίου ο χώρος δεν εγκυμονεί κινδύνους για την υγεία των μελλοντικών χρηστών.” (Μάσσας et al, 2013).

Η παραπάνω παράγραφος μας έδωσε την δυνατότητα να χρησιμοποιήσουμε δέντρα τα οποία υπηρετούν τον σχεδιαστικό χαρακτήρα και το ύφος που θέλουμε να δώσουμε στο πάρκο.

**ΕΔΑΦΟΛΟΓΙΚΗ ΚΑΙ ΜΙΚΡΟΒΙΟΛΟΓΙΚΗ ΜΕΛΕΤΗ ΤΟΥ ΧΩΡΟΥ
ΤΟΥ ΠΑΛΑΙΟΥ ΝΕΚΡΟΤΑΦΕΙΟΥ ΝΙΚΑΙΑΣ**



Ιωάννης Μάσσας, Επίκουρος Καθηγητής Γ.Π.Α.
Ιορδάνης Χατζηπαυλίδης, Επίκουρος Καθηγητής Γ.Π.Α.

Αθήνα 2013

ΕΙΚΟΝΑ 30. ΕΞΩΦΥΛΛΟ ΤΗΣ ΜΕΛΕΤΗΣ ΤΗΣ ΕΔΑΦΟΛΟΓΙΚΗΣ ΚΑΙ ΜΙΚΡΟΒΙΟΛΟΓΙΚΗΣ ΚΑΤΑΣΤΑΣΗΣ ΤΟΥ ΧΩΡΟΥ

3_11_ ΠΛΕΟΝΕΚΤΗΜΑΤΑ - ΜΕΙΟΝΕΚΤΗΜΑΤΑ ΤΟΥ ΧΩΡΟΥ

Παραπάνω παρουσιάστηκαν τα βασικά χαρακτηριστικά της υφιστάμενης κατάστασης του εξεταζόμενου χώρου. Τα στοιχεία αυτά συνθέτουν μια σειρά από πλεονεκτήματα και μειονεκτήματα που εμφανίζει αυτός. Στόχος της σχεδιαστικής διαδικασίας είναι η αντιμετώπιση και η λύση των μειονεκτημάτων που αυτός παρουσιάζει και χρήση των πλεονεκτημάτων του προς την κατεύθυνση που επιθυμεί ο Αρχιτέκτονας Τοπίου. Τα βασικά πλεονεκτήματα και μειονεκτήματα που παρουσιάζει ο χώρος αναφέρονται στην συνέχεια:

ΠΛΕΟΝΕΚΤΗΜΑΤΑ

- Ο χώρος βρίσκεται στο κέντρο πολυσύνθετης ανθρώπινης δραστηριότητας. Περιβάλλεται από πολυάριθμες κατοικίες και από έναν αριθμό μικρών επιχειρήσεων, έρχεται σε επαφή με πολλές οδικές αρτηρίες και γειτνιάζει με το σχολείο. Η θέση του είναι ευνοϊκή για τις προσδοκίες επισκεψιμότητας
- Εντυπωσιακά δέντρα μεγάλης ηλικίας, τα οποία με κατάλληλο σχεδιαστικό χειρισμό μπορούν να αξιοποιηθούν (Εικ. 31)
- Επαρκής χώρος για την ανάπτυξη σχεδιαστικών προτάσεων και προσεγγίσεων



ΕΙΚΟΝΑ 31. ΚΥΠΑΡΙΣΣΙΑ ΜΕΓΑΛΗΣ ΗΛΙΚΙΑΣ ΣΤΟΝ ΧΩΡΟ

ΜΕΙΟΝΕΚΤΗΜΑΤΑ

- Ο χώρος σήμερα αποτελεί μπαζότοπο και φιλοξενεί στο εσωτερικό του κάδους σκουπιδιών και ανακύκλωσης, υλικά ασφαλτόστρωσης, κομμάτια ξύλων κ.α. (Εικ. 32).
- Κάποια μνήματα δεν έχουν απομακρυνθεί από τον χώρο, παρόλα αυτά ο μεγαλύτερος όγκος των μνημάτων δεν υπάρχει πλέον στο χώρο (Εικ. 33).
- Το σχολείο πέρα του ότι κλείνει μια σημαντική δίοδο προς το μελλοντικό πάρκο, αποτελεί παράγοντα αισθητικής υποβάθμισης του γενικότερου τοπίου (Εικ. 34).



ΕΙΚΟΝΑ 32. ΥΛΙΚΑ ΑΣΦΑΛΤΟΣΤΡΩΣΗΣ ΕΝΤΟΣ ΤΟΥ ΧΩΡΟΥ



ΕΙΚΟΝΑ 33. ΜΝΗΜΑΤΑ ΤΑ ΟΠΟΙΑ ΔΕΝ ΕΧΟΥΝ ΑΠΟΜΑΚΡΥΝΘΕΙ ΑΠΟ ΤΟΝ ΧΩΡΟ



ΕΙΚΟΝΑ 34. ΣΧΟΛΙΚΟ ΚΤΙΡΙΟ ΑΠΟ ΤΟ ΕΣΩΤΕΡΙΚΟ ΤΟΥ ΠΡΩΗΝ ΚΟΙΜΗΤΗΡΙΟΥ

4_ ΑΡΧΙΚΟ ΣΤΑΔΙΟ ΣΧΕΔΙΑΣΗΣ

Η σχεδίαση ενός χώρου ξεκινά με την πρώτη επίσκεψη στο χώρο. Σε αυτή την πρώτη επαφή, με έναν άγνωστο μηχανισμό, δημιουργούνται μέσα στο μυαλό σχήματα και κάποιες πρώτες ακατέργαστες εικόνες οι οποίες ψαχνουν τον ρόλο τους στην τελική λύση για τον χώρο. Η σχεδίαση αποκτά κλιμακωτό χαρακτήρα και το απροσδιόριστο ή αφηρημένο αποκτά σταδιακά μορφή και ουσία. Παρακάτω παρουσιάζονται τα βήματα που μας οδήγησαν στην τελική μορφή του master plan του πάρκου, κρίνοντας ότι είναι αναπόσπαστο μέρος του τελικού σχεδίου.

4_1_ ΠΡΩΤΕΣ ΙΔΕΕΣ - ΣΚΙΤΣΑ

Η σχεδίαση του πάρκου ξεκίνησε ύστερα από την απόφαση να δημιουργηθεί ένας χώρος πολιτισμού (Εικ. 35) στον οποίο θα συνυπάρχουν στοιχεία land art, γλυπτά και πολυάριθμοι χώροι μέσα από τους οποίους οι επισκέπτες θα έχουν την δυνατότητα να βιώσουν διαφορετικές εμπειρίες. Κάτω από αυτό το πρίσμα το πρώην νεκροταφείο άρχισε σιγα σιγά να παίρνει την μορφή μιας κινηματογραφικής ταινίας, όπου εμείς έπρεπε να σχηματίσουμε τις σκηνές της και να τις βάλουμε σε μια σειρά για να ολοκληρώσουμε την ιστορία.

Τα πρώτα σκίτσα τα οποία πραγματοποιήθηκαν αφορούσαν την σχέση γλυπτών και φυτών καθώς και τις θέσεις τους στον χώρο του τοπίου. Διακρίθηκαν διάφορες περιπτώσεις τοποθέτησης γλυπτών και φυτών. Οι παρακάτω εικόνες αποτυπώνουν αυτές τις σχέσεις (Εικ. 36, 37, 38, 39).

Επίσης από τα πρώτα πράγματα που αρχίσαμε να ερευνούμε ήταν ο τρόπος με τον οποίο θα αξιοποιήσουμε το μνημείο του και πως θα κρύψουμε την θέα του σχολείου που εμφανίζεται σαν ογκόλιθος μέσα στο σώμα του πάρκου (Εικ. 40).



ΕΙΚΟΝΑ 35. ΑΠΟΤΥΠΩΣΗ ΑΡΧΙΚΗΣ ΙΔΕΑΣ ΔΗΜΙΟΥΡΓΙΑΣ ΠΑΡΚΟΥ ΠΟΛΙΤΙΣΜΟΥ

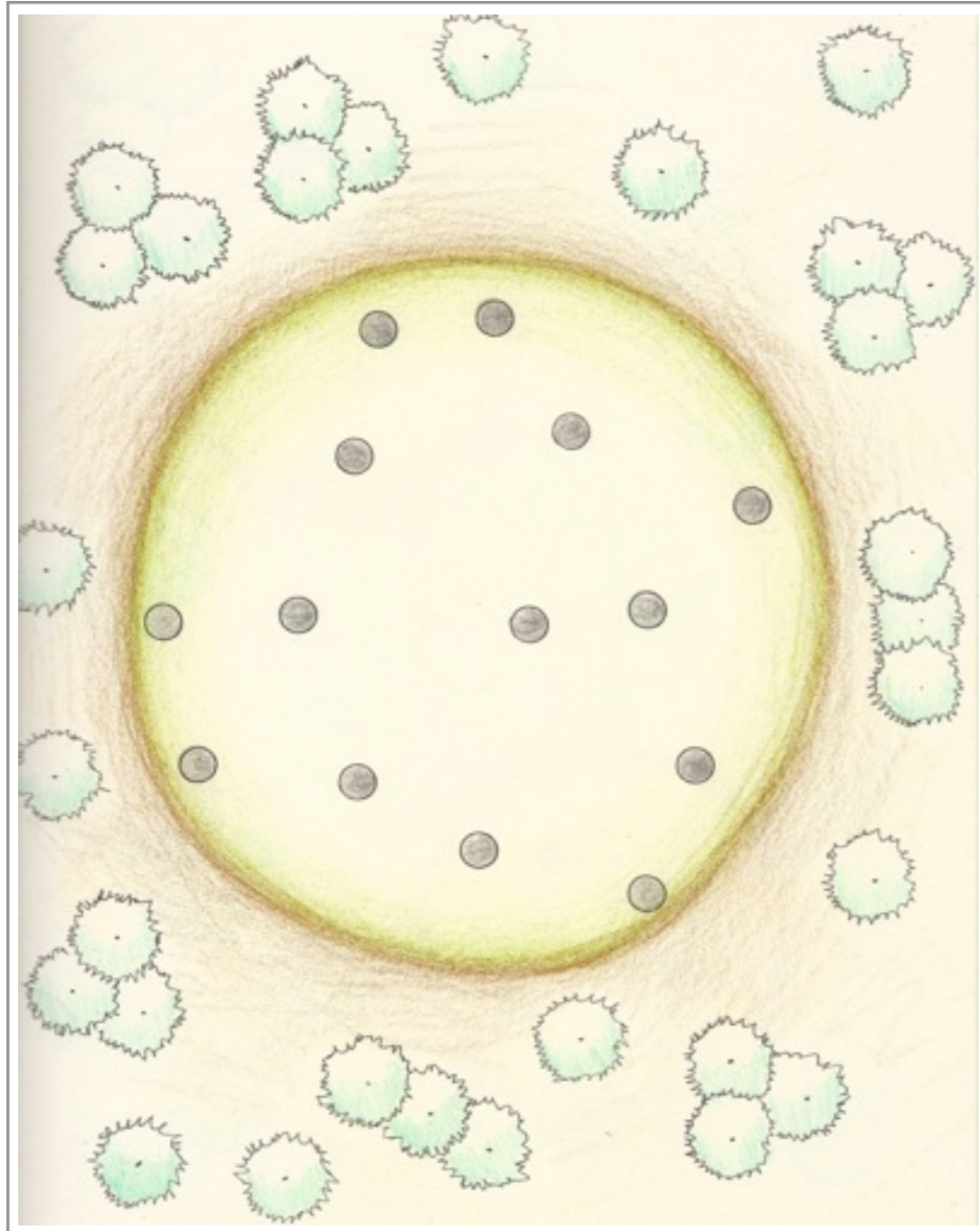

ΕΙΚΟΝΑ 36. "ΞΕΦΩΤΟ" ΜΕ ΓΛΥΠΤΑ ΕΝΤΟΣ ΤΗΣ ΖΩΝΗΣ ΔΕΝΤΡΩΝ

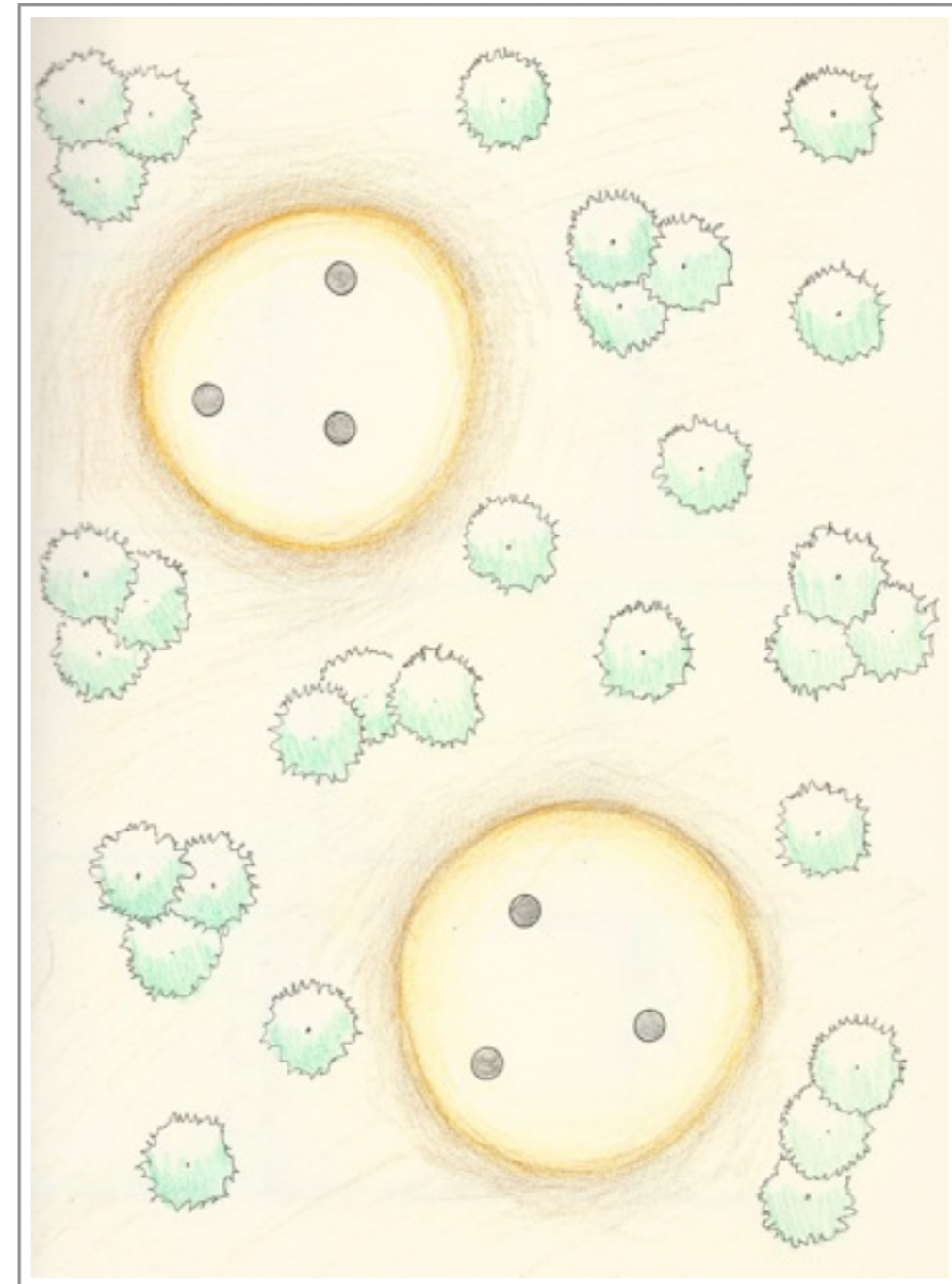

ΕΙΚΟΝΑ 37. ΜΙΚΡΟΙ "ΠΥΡΗΝΕΣ" ΓΛΥΠΤΩΝ ΕΝΤΟΣ ΤΗΣ ΖΩΝΗΣ ΔΕΝΤΡΩΝ

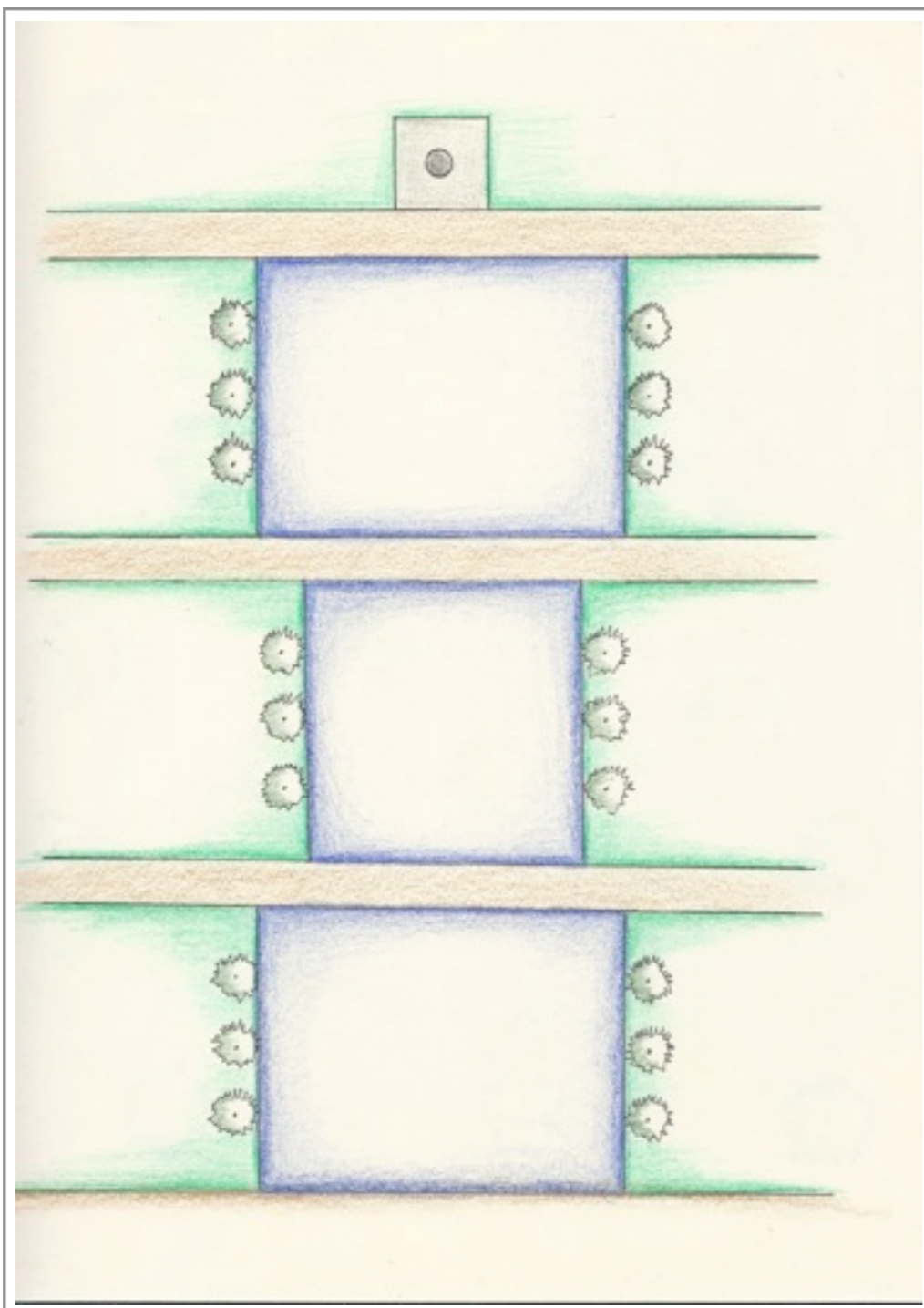

ΕΙΚΟΝΑ 38. ΜΕΜΟΝΩΜΕΝΟ ΓΛΥΠΤΟ ΣΥΝΟΔΕΥΟΜΕΝΟ ΑΠΟ ΥΓΡΟ ΣΤΟΙΧΕΙΟ. ΑΝΑΓΕΝΝΗΣΙΑΚΟ ΣΤΥΛ ΤΟΠΟΘΕΤΗΣΗΣ ΓΛΥΠΤΩΝ ΣΤΟΝ ΧΩΡΟ

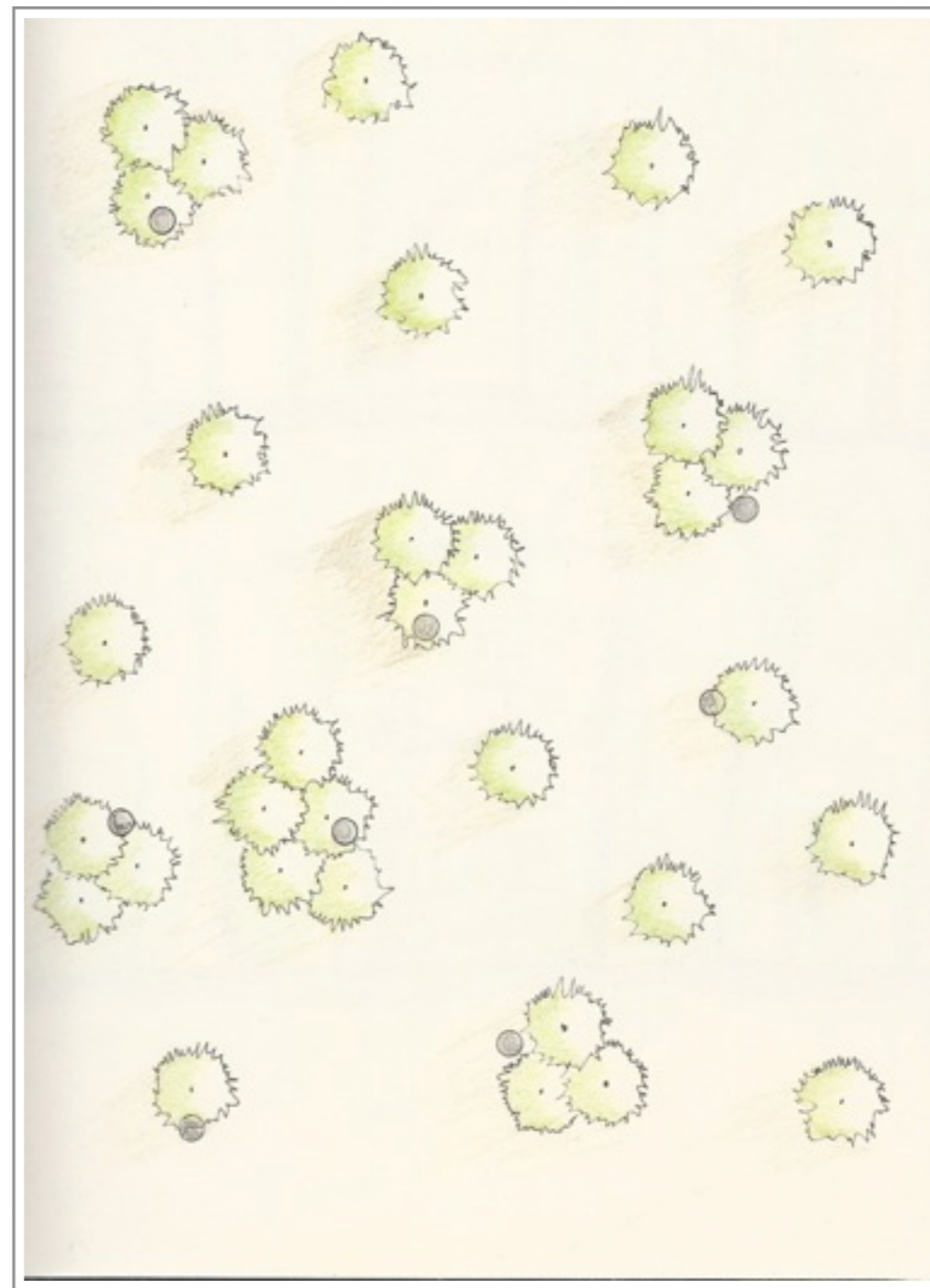

ΕΙΚΟΝΑ 39. ΓΛΥΠΤΑ ΚΑΤΩ ΑΠΟ ΔΕΝΤΡΑ. ΣΤΑΘΕΡΗ "ΟΡΟΦΗ" ΠΑΝΩ ΑΠΟ ΑΥΤΑ

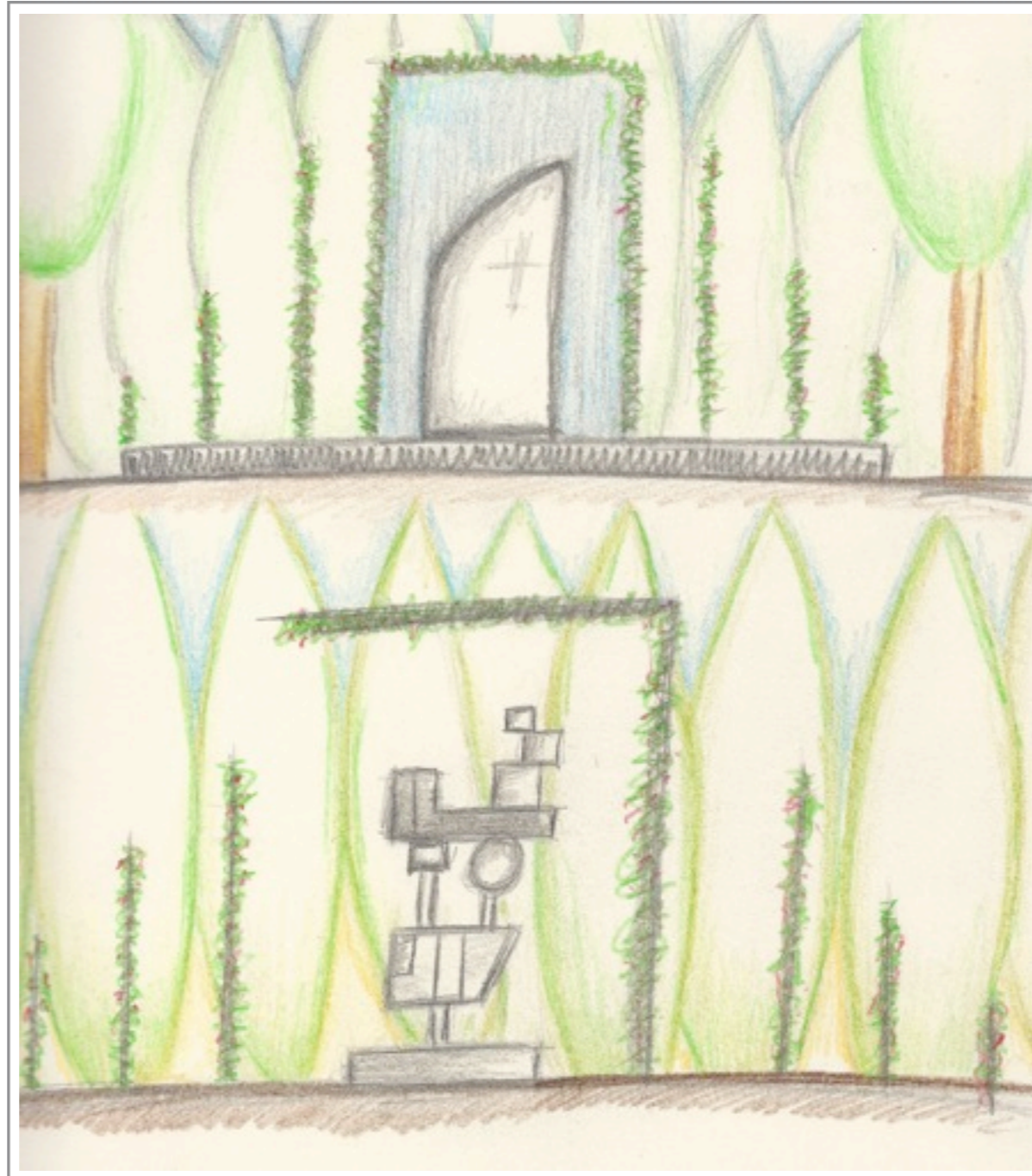

ΕΙΚΟΝΑ 40. ΑΡΧΙΚΑ ΣΚΙΤΣΑ ΕΞΕΥΡΕΣΗΣ ΛΥΣΗΣ ΓΙΑ ΤΟΝ ΧΩΡΟ ΤΟΥ ΜΗΜΕΙΟΥ

Στην συνέχεια προέκυψαν τα παρακάτω σκίτσα τα οποία έκαναν περισσότερο αισθητή την κατεύθυνση του σχεδιασμού του χώρου, αφού τα σχήματα και οι εικόνες στο μυαλό μας αποκτούσαν σιγά σιγά υπόσταση και οι απροσδιόριστοι σκέψεις που αρχικά υπήρχαν άρχισαν να παίρνουν συγκεκριμένη μορφή (Εικ. 41, 42, 43, 44, 45).

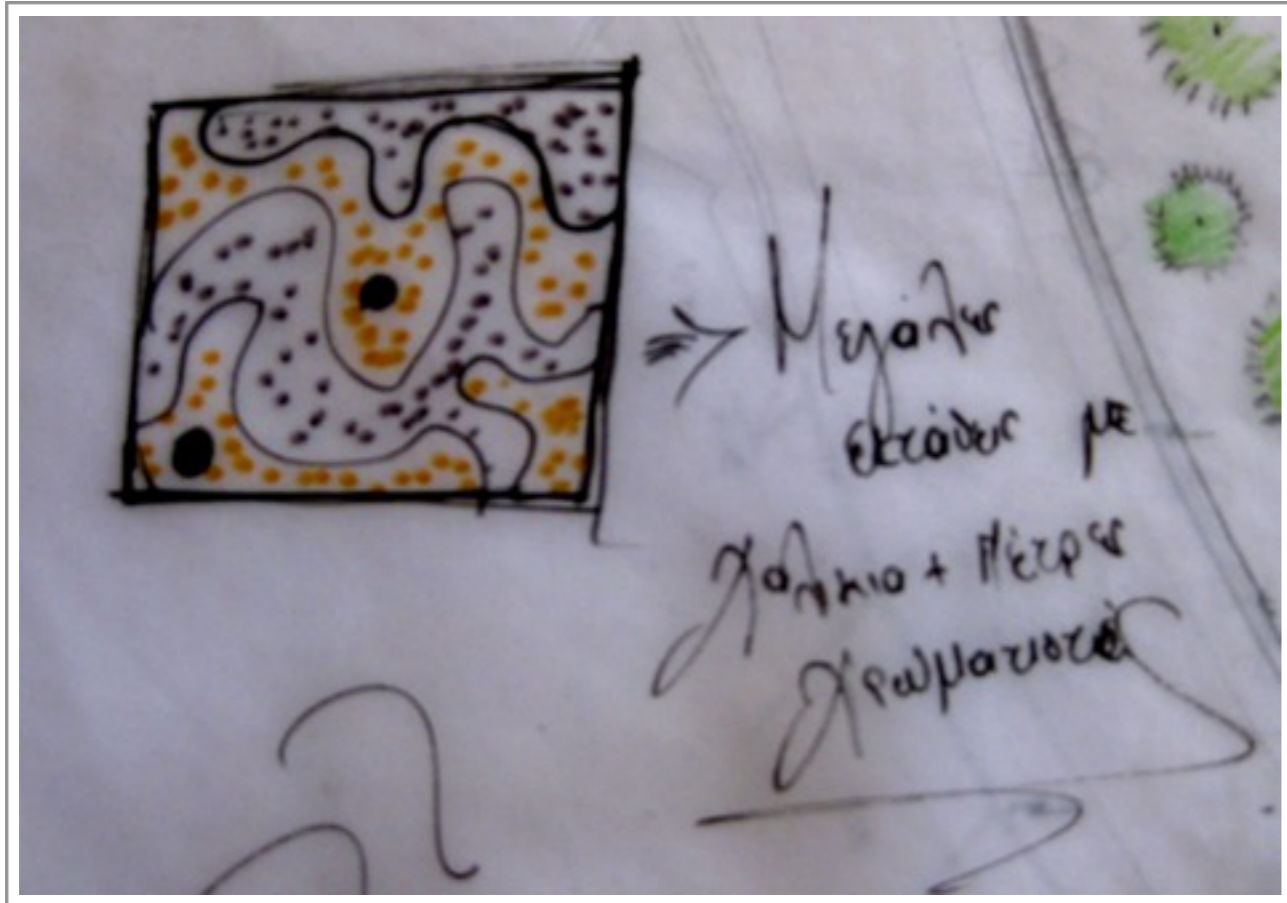

ΕΙΚΟΝΑ 41. ΜΕΓΑΛΕΣ ΕΚΤΑΣΕΙΣ ΜΕ ΧΑΛΙΚΙΑ

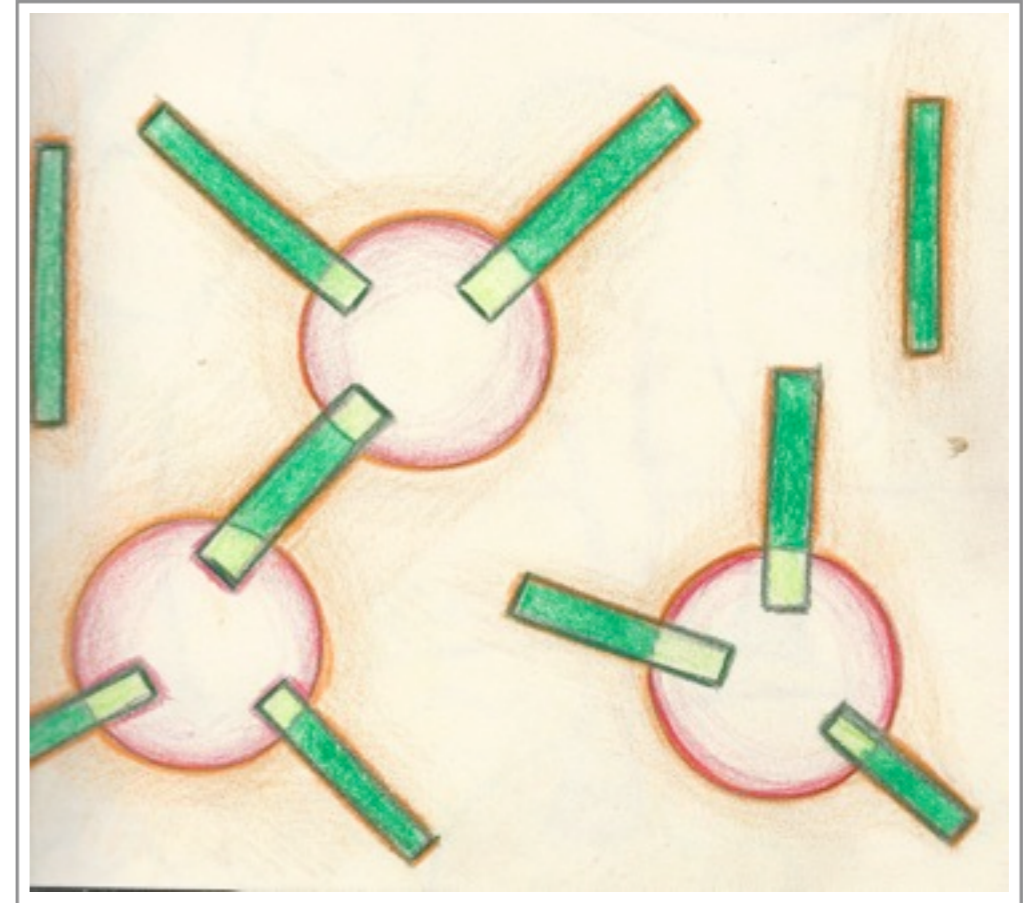

ΕΙΚΟΝΑ 42. ΠΡΟΧΕΙΡΟ ΣΚΙΤΣΟ



ΕΙΚΟΝΑ 43. ΕΚΤΑΣΕΙΣ ΜΕ ΧΑΛΙΚΙΑ ΚΑΙ ΓΛΥΠΤΟ ΣΤΟ ΚΕΝΤΡΟ

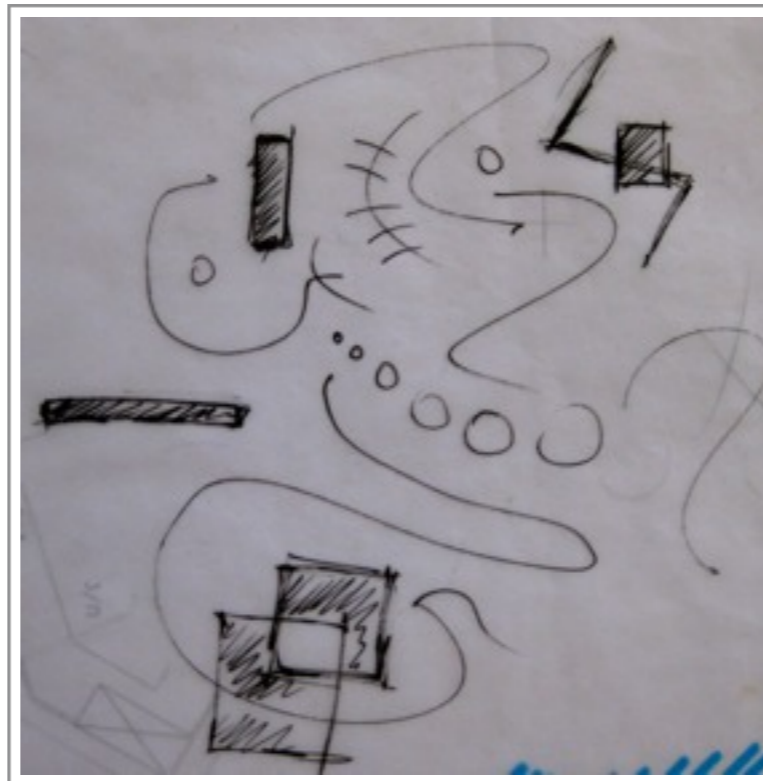

ΕΙΚΟΝΑ 44. ΠΡΟΧΕΙΡΟ ΣΚΙΤΣΟ



ΕΙΚΟΝΑ 45. ΓΛΥΠΤΟ ΠΛΑΙΣΙΩΜΕΝΟ ΑΠΟ ΑΝΑΡΡΙΧΩΜΕΝΟ ΦΥΤΟ

4_2_ ΑΡΧΙΚΕΣ ΚΑΤΟΨΕΙΣ

Στην διάρκεια της αναζήτησης την κάτοψης που θα εξυπηρετούσε καλύτερα τους στόχους της σχεδίασης και τις ανάγκες του χώρου προέκυψαν διάφορα προσχέδια κατόψεων. Τα προσχέδια τα οποία επικράτησαν ήταν αυτά που παρουσιάζονται παρακάτω.

Η κυριότερη διαφορά τους είναι ότι το πρώτο προσχέδιο (Εικ. 46) αξιοποιεί μεγαλύτερες εκτάσεις του χώρου ενώ το δεύτερο (Εικ. 47) μικρότερες κάτι που το κάνει πιο ενδιαφέρον από την άποψη της περιήγησης στο χώρο και τις εκπλήξεις που μπορεί να προσφέρει.

Στην συνέχεια απομονώθηκαν οι κύριες γραμμές του δεύτερου προσχεδίου και οδηγηθήκαμε προς την τελική μορφή του master plan το οποίο παρουσιάζεται και αναλύεται στο επόμενο κεφάλαιο (Εικ. 48).

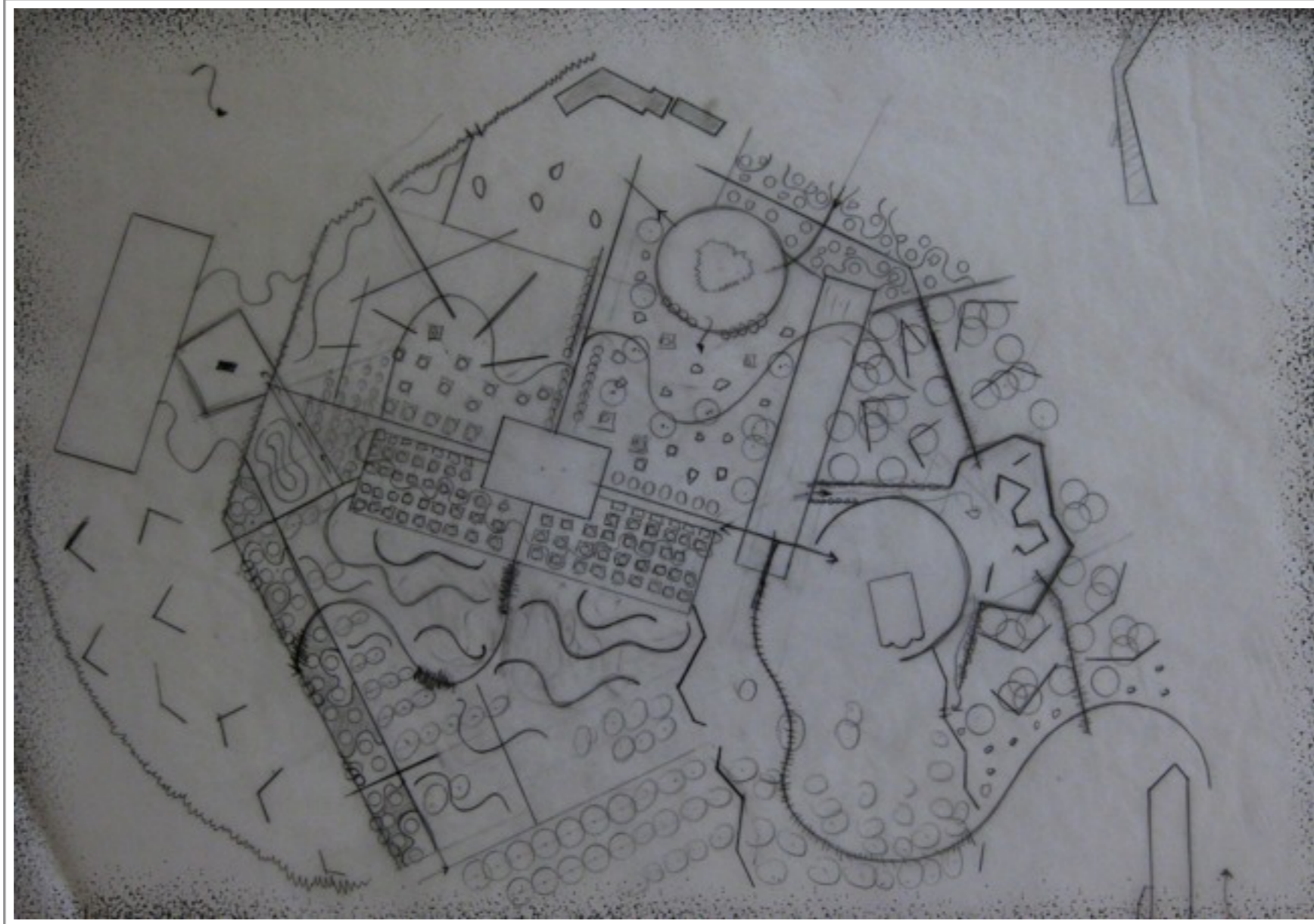

ΕΙΚΟΝΑ 46. ΠΡΩΤΟ ΠΡΟΣΧΕΔΙΟ

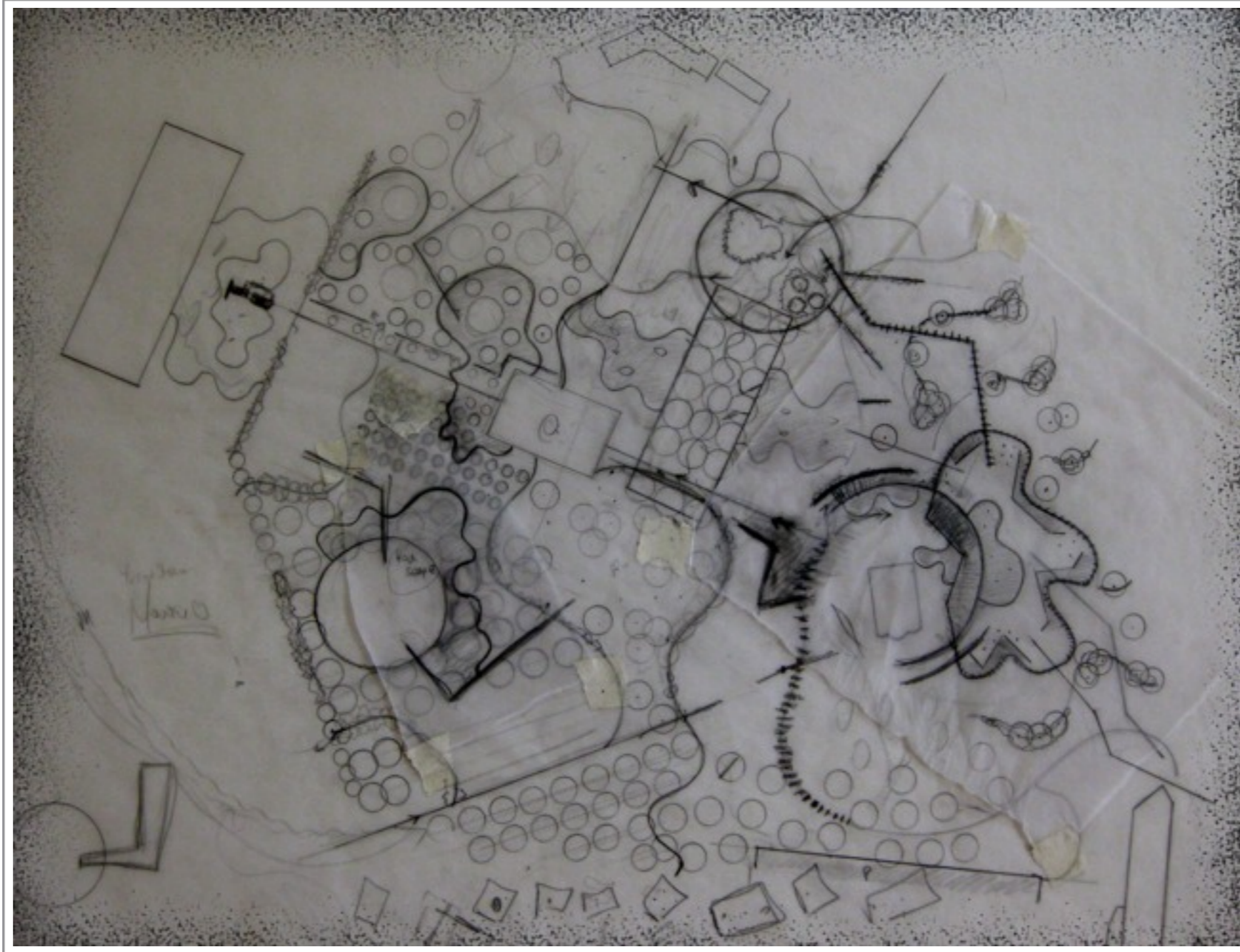

ΕΙΚΟΝΑ 47. ΔΕΥΤΕΡΟ ΠΡΟΣΧΕΔΙΟ

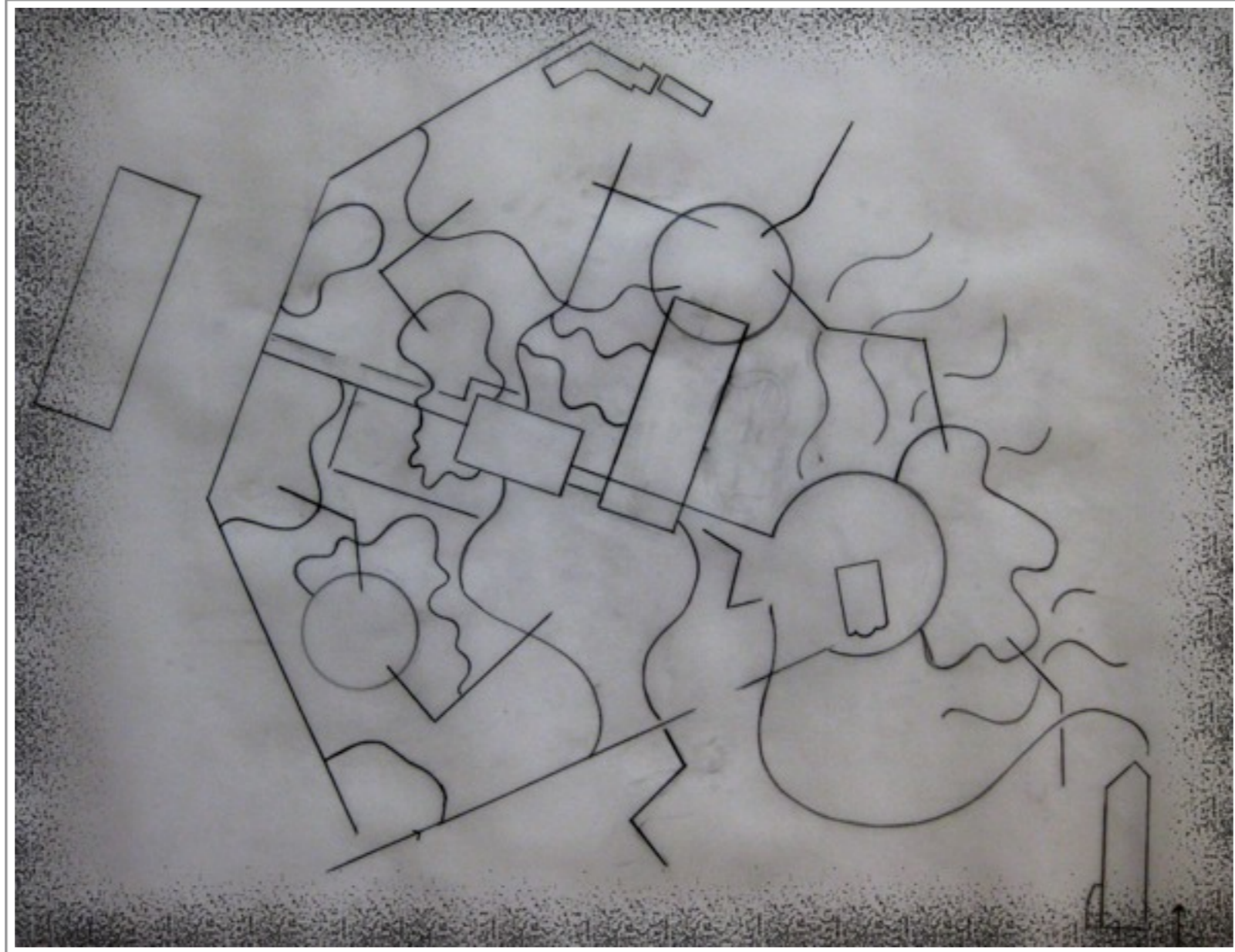

ΕΙΚΟΝΑ 48. ΒΑΣΙΚΕΣ ΓΡΑΜΜΕΣ ΔΕΥΤΕΡΟΥ ΠΡΟΣΧΕΔΙΟΥ

4_3_ ΕΠΙΡΡΟΕΣ

Πολλές φορές η διάκριση της βαρύτητας των διαφόρων επιρροών είναι μη ανιχνεύσιμη. Οι επιρροές έχουν την έμφυτη τάση να γίνονται “ένα” με αυτόν που επηρεάζουν. Από ένα σημείο της ζωής μας και έπειτα το “εγώ” και οι “επιρροές” υπάρχουν ως ένα σώμα.

Οι κυριότερες επιδράσεις προέρχονται από τον μακρύ δρόμο της ζωγραφικής καθώς και από τα σχέδια σπουδαίων Αρχιτεκτόνων Τοπίου.

Οι σημαντικότερες επιρροές ήταν:

Το ρεύμα του Κυβισμού μέσα από τα έργα του Fernando Leger (Εικ. 49) και του Pablo Picasso (Εικ. 50).

Ο Αφηρημένος Εξπρεσιονισμός όπως αυτός διαμορφώθηκε μέσα από τα έργα των Philip Guston (Εικ. 55), του Ad Reinhardt (Εικ. 54), του Hans Hofmann (Εικ. 53), του Paul Klee (Εικ. 52), του Joan Miro (Εικ. 56) και του Kazimir Malevich (Εικ. 51).

Οι κατόψεις του Roberto Burle Marx (Εικ. 57) καθώς και οι νατουραλιστική προσέγγιση του τοπίου του Carabillity Brown.

Όλα τα παραπάνω καθώς και το καθένα σε συγκεκριμένο βαθμό, αποτέλεσαν τις βασικότερες επιρροές για το τελικό master plan, ο επηρεασμός αυτός δεν σχετίζεται με κάποιο συγκεκριμένο έργο αλλά προέρχεται κυρίως από την συνισταμένη τεχνοτροπία και το στυλ του κάθε καλλιτέχνη ξεχωριστά.



ΕΙΚΟΝΑ 49. FERNAND LEGER "THE SMOKE", 1912, ΛΑΔΙ ΣΕ ΚΑΜΒΑ



ΕΙΚΟΝΑ 50. PABLO PICASSO "HOUSES ON THE HILL", 1909. ΛΑΔΙ ΣΕ ΚΑΜΒΑ



ΕΙΚΟΝΑ 51. ΚΑΖΙΜΙΡ ΜΑΛΕΒΙΧ "SUPREMATIST COMPOSITION", 1916. ΛΑΔΙ ΣΕ ΚΑΜΒΑ



ΕΙΚΟΝΑ 52. PAUL KLEE "INSULA DULCAMARA", 1938. ΛΑΔΙ ΣΕ ΚΑΜΒΑ



ΕΙΚΟΝΑ 53. HANS HOFMANN "POMPEII", 1959. ΛΑΔΙ ΣΕ ΚΑΜΒΑ

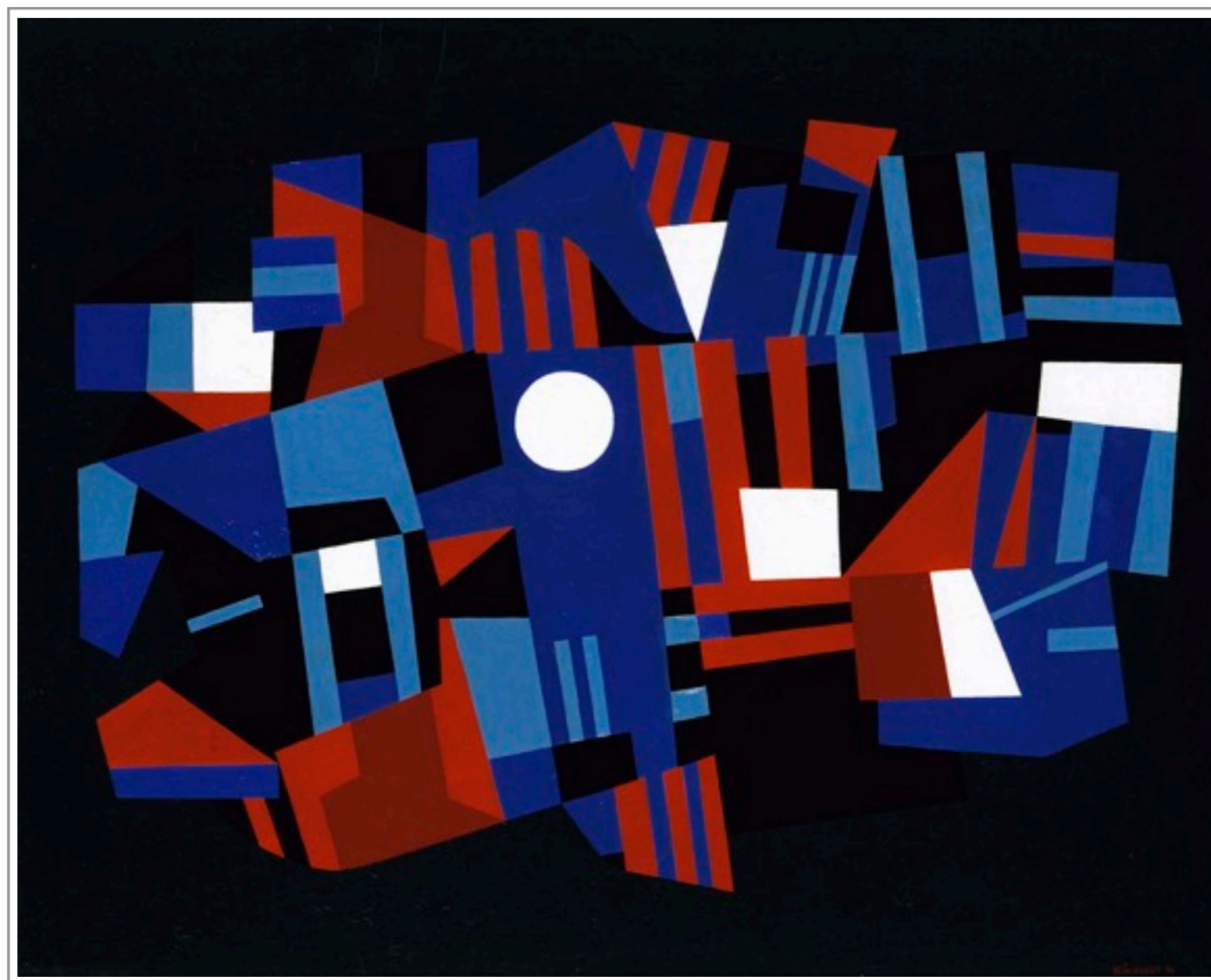

EIKONA 54. AD REINHARDT "RED AND BLUE COMPOSITION", 1941. ΛΑΔΙ ΣΕ ΚΑΜΒΑ



ΕΙΚΟΝΑ 55. PHILIP GUSTON "TO B.T.W.", 1952. ΛΑΔΙ ΣΕ ΚΑΜΒΑ



ΕΙΚΟΝΑ 56. JOAN MIRO "THE DANCER", 1925. ΛΑΔΙ ΣΕ ΚΑΜΒΑ



EIKONA 57. ROBERTO BURLE MARX "SAN PENA SQUARE", 1948

5_ MASTER PLAN ΠΑΡΚΟΥ

Στο συγκεκριμένο κεφάλαιο θα παρουσιαστεί η πρόταση για το πάρκο, θα αναλυθούν τα ξεχωριστά στοιχεία της κάτοψης και θα διατυπωθούν αναλυτικά οι στόχοι της. Στο τέλος θα παρουσιαστεί το φυτοτεχνικό σχέδιο του χώρου καθώς και οι διαστάσεις των καθιστικών σημείων που θα χρησιμοποιηθούν στο εσωτερικό του.

5_1_ ΚΑΤΟΨΗ ΚΑΙ ΧΑΡΑΚΤΗΡΙΣΤΙΚΑ ΤΗΣ

Η κάτοψη του παρκου παρουσιάζεται στην παρακάτω εικόνα (Εικ. 58). Τα κυριότερα στοιχεία που αποκαλύπτονται κατά την μακροσκοπική εξέταση του, τα οποία αποτέλεσαν και στόχους της σχεδίασης, είναι τα παρακάτω:

- Δημιουργία πολυάριθμων χώρων με στόχο την παρουσίαση πολλών και διαφορετικών μικρό-τοπίων μέσα από τα οποία ο επισκέπτης θα έχει την δυνατότητα να περιηγηθεί
- Σχεδίαση η οποία συνδυάζει ταυτόχρονα τον νατουραλιστικό και τον μοντέρνο τρόπο προσέγγισης του τοπίου
- Παρουσία γλυπτικών στοιχείων στο χώρο με σκοπό την μεγιστοποίηση της αισθητικής αξίας του χώρου και την καλύτερη επαφή του κόσμου με τον κόσμο της τέχνης
- Αξιοποίηση της μέχρι τώρα φύτευσης του χώρου με στόχο την ελάχιστη δυνατή παρέμβαση στο υπάρχον οικολογικό περιβάλλον
- Δημιουργία μεγάλων επιφανειών με χαλίκια τα οποία διαδέχονται τις επιφάνειες εδάφους
- Ελάχιστη χρήση πλακών, αφού αποτέλεσε προτεραιότητα η χρήση φυσικών υλικών όπως πέτρες, ξύλο, χώμα, χαλίκια κτλ
- Εμφάνιση στοιχείων Land Art σε διάφορα σημεία του πάρκου
- Κάλυψη της θέας του σχολείου με δύο σειρές από *Cupressus sempervirens* (Κυπαρίσσια)
- Χρήση αμπελιού στο τοπίο ως φυτό-γλυπτό εξαιτίας των ιδιαίτερων μορφολογικών του χαρακτηριστικών (μεγάλα φύλλα, γλυπτικό κορμό) φέρνοντας ταυτόχρονα τον χώρο σε επαφή με το παρελθόν του (καλλιέργειες αμπελιού)
- Διατήρηση του κεντρικού άξονα του χώρου



ΕΙΚΟΝΑ 58. ΚΑΤΟΥΗ ΠΑΡΚΟΥ (ΑΝΕΥ ΚΛΙΜΑΚΑΣ)

Για να γίνουν καλύτερα αντιληπτοί όλοι οι χώροι του πάρκου θα αναλυθούν ξεχωριστά τα συστατικά του στοιχείου. Αρχικά θα γίνει περιγραφή του 1ου επιπέδου του χώρου, δηλαδή το επίπεδο του εδάφους.

5_2_ ΕΔΑΦΟΣ, ΧΑΛΙΚΙΑ ΚΑΙ ΔΑΠΕΔΟΣΤΡΩΣΕΙΣ -

1^ο ΕΠΙΠΕΔΟ

Το 1^ο επίπεδο του πάρκου αποτελείται από τα υλικά που βρίσκονται τοποθετημένα στο επίπεδο του εδάφους καθώς και από το ίδιο το έδαφος (Εικ. 59). Όπως αναφέρθηκε παραπάνω ένα από τα κύρια χαρακτηριστικά του σχεδίου είναι η χρήση χαλικιών σε μεγάλη κλίμακα τα οποία διαδέχονται επιφάνειες χώματος. Αυτές οι επιφάνειες συμβολίζονται με καφέ πινελιές (το χώμα) και με γκρι πινελιές (τα χαλίκια). Για να διαχωριστούν αυτά τα υλικά μεταξύ τους χρησιμοποιήθηκαν κόκκινες λωρίδες μπετόν πάχους 30 εκατοστών. Αυτές οι λωρίδες δεν αποτελούν κύριες διαδρομές αλλά θα μπορούσαν να αποτελέσουν εφεδρικές διαδρομές εντός του τοπίου καθώς και στοιχεία “παιχνιδιού” για τα παιδιά (π.χ. ισορροπώντας πάνω σε αυτές).

Οι επιφάνειες με σκούρο γκρι χρώμα αποτελούν επιφάνειες πορομπετόν. Το πορομπετόν είναι πορώδες μπετόν με την ιδιότητα της γρήγορης διήθησης του νερού με την ταυτόχρονη αποφυγή πλεονασμάτων νερού στην επιφάνεια του. Παράγεται σε διάφορους χρωματισμούς.

Τα καφέ στοιχεία του χώρου αποτελούν ξύλινα πατήματα. Επίσης στο έδαφος βρίσκονται τοποθετημένες τετράγωνες πλάκες σε ανοιχτό γκρι χρώμα σε επιλεγμένες θέσεις της κάτοψης.



ΕΙΚΟΝΑ 59. 1^ο ΕΠΙΠΕΔΟ ΤΟΥ ΠΑΡΚΟΥ

5_3_ ΤΟΙΧΙΑ, ΘΑΜΝΟΣΤΟΙΧΙΕΣ, ΓΛΥΠΤΑ ΚΑΙ ΠΕΡΓΚΟΛΕΣ - 2^ο ΕΠΙΠΕΔΟ

Το 2^ο επίπεδο είναι το επίπεδο που βρίσκεται κοντά στις διαστάσεις του ανθρώπινου σώματος (εικ. 60). Τα συστατικά του επιπέδου αυτού, όπως τοιχία και θαμνοστοιχίες, αποτελούν τον σκελετό του πάρκου και αποτελούν σημαντικά εργαλεία της σχεδίασης του τοπίου.

Κάποια από τα τοιχία του παραπάνω σχεδίου είναι κατασκευασμένα από μπετόν σε διάφορους χρωματισμούς και κάποια είναι πέτρινα. Στη συνέχεια ακολουθεί ανάλυση του κάθε χώρου ξεχωριστά όπου γίνεται αναφορά στο υλικό του κάθε τοιχίου.

Τα μαύρα στίγματα τα οποία εμφανίζονται στο χώρο αποτελούν τις θέσεις των γλυπτικών στοιχείων στο πάρκο.

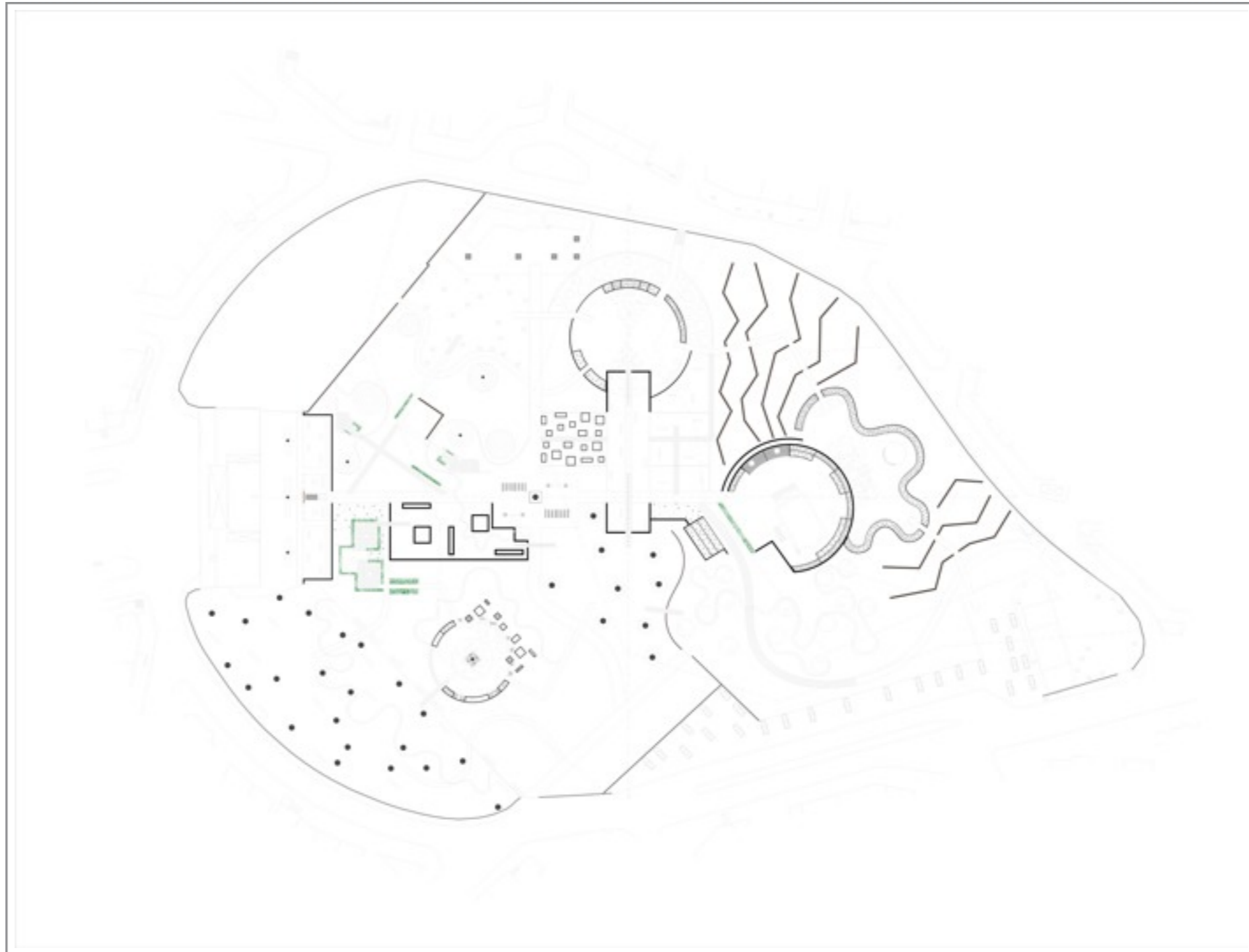

ΕΙΚΟΝΑ 60. 2^ο ΕΠΙΠΕΔΟ ΤΟΥ ΠΑΡΚΟΥ

5_4_ ΠΑΡΟΥΣΙΑΣΗ ΤΩΝ ΧΩΡΩΝ ΤΟΥ ΠΑΡΚΟΥ

Στο παρόν κεφάλαιο χωρίζουμε το πάρκο στα συστατικά του στοιχεία και αναλύουμε τον κάθε ένα χώρο ξεχωριστά. Για την καλύτερη κατανόηση της εικόνας κάθε χώρου παρουσιάζονται και σχέδια 3d για τους περισσότερους από αυτούς.

5_4_1_ ΚΕΝΤΡΙΚΟ ΣΗΜΕΙΟ

Το κεντρικό σημείο του πάρκου παραμένει ακριβώς στο ίδιο σημείο με πριν και καταλαμβάνει την ίδια επιφάνεια. Αποτελούσε στοιχείο που καθόριζε την ταυτότητα του χώρου και επιλέξαμε να μην αλλάξουμε τις διαστάσεις του αλλά μόνο την μορφή του. Έτσι κι αλλιώς ο τρόπος με τον οποίο ήταν τοποθετημένα τα κυπαρίσσια δημιουργούσαν έναν χώρο κλειστό και φιλόξενο (Εικ. 61).

Κατά την μεταμόρφωση του χώρου τοποθετήθηκαν αντιδιαμετρικά του δύο μοντέρνες μεταλλικές πέργκολες οι οποίες φέρουν καθιστικό χώρο. Οι πέργκολες αυτές έχουν ασύμμετρες μεταλλικές δοκούς. Στις άλλες δύο πλευρές του χώρου τοποθετήθηκαν δύο μεγάλα μονολιθικά παγκάκια όπου στο καθένα από αυτά τοποθετήθηκαν δεξιά και αριστερά δύο μεγάλα φυτοδοχεία. Στα φυτοδοχεία αυτά επιλέξαμε να βάλουμε *Acanthus mollis* (Άκανθα), των οποίων το ευθυτενές σχήμα έρχεται σε διάλογο με το σχήμα των κυπαρισσιών του χώρου (Εικ. 62, 63, 64).

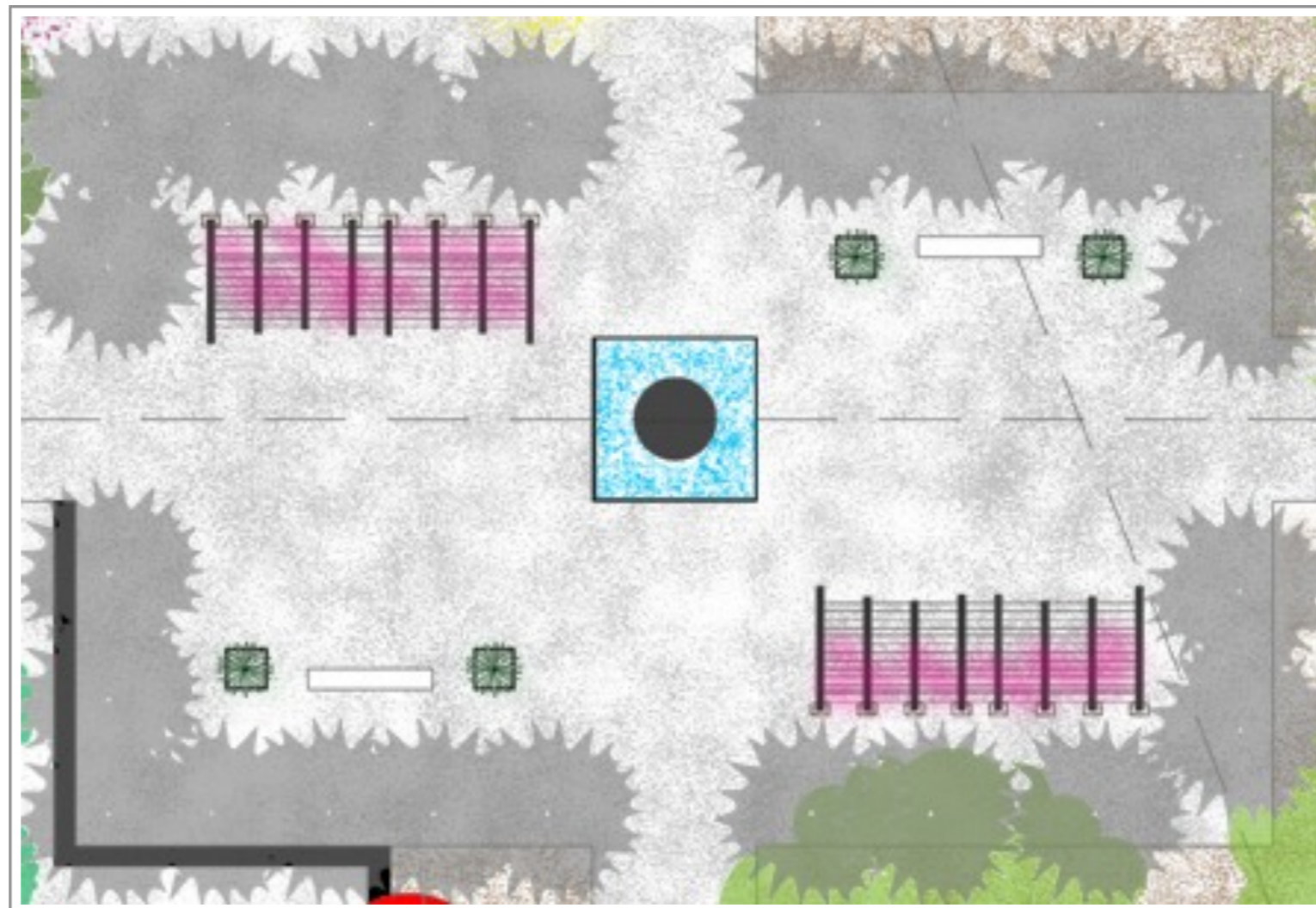

ΕΙΚΟΝΑ 61. ΚΕΝΤΡΙΚΟ ΣΗΜΕΙΟ ΤΟΥ ΠΑΡΚΟΥ

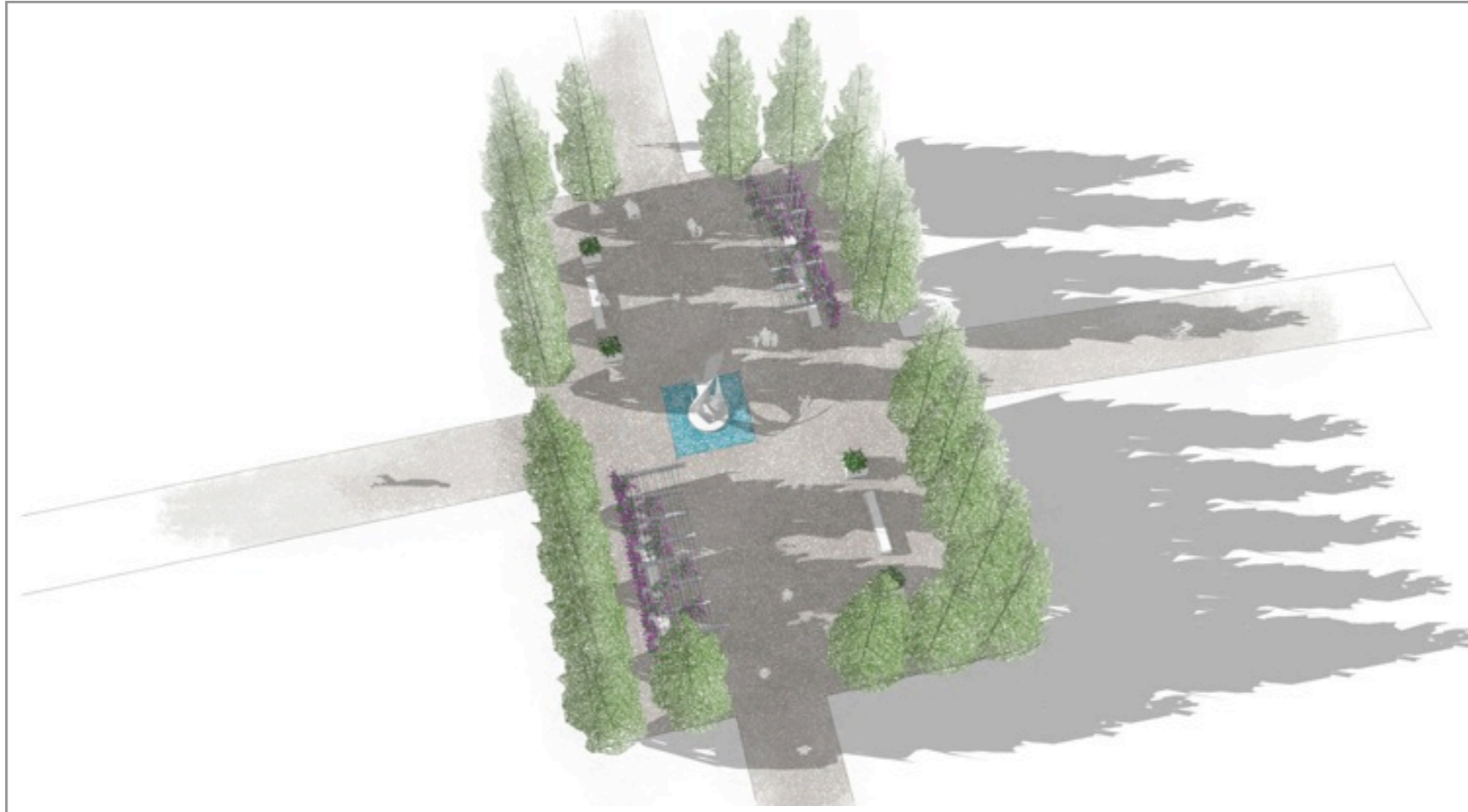

ΕΙΚΟΝΑ 62. BIRD'S EYE VIEW ΤΟΥ ΚΕΝΤΡΙΚΟΥ ΣΗΜΕΙΟΥ ΤΟΥ ΠΑΡΚΟΥ



ΕΙΚΟΝΑ 63. ΠΡΟΟΠΤΙΚΟ ΣΧΕΔΙΟ ΤΟΥ ΚΕΝΤΡΙΚΟΥ ΣΗΜΕΙΟΥ ΤΟΥ ΠΑΡΚΟΥ



ΕΙΚΟΝΑ 64. ΠΡΟΟΠΤΙΚΟ ΣΧΕΔΙΟ ΤΟΥ ΚΕΝΤΡΙΚΟΥ ΣΗΜΕΙΟΥ ΤΟΥ ΠΑΡΚΟΥ

5_4_2_ ΧΩΡΟΣ ΜΝΗΜΕΙΟΥ

Ο χώρος μνημείου έχει ως στόχο να τοποθετήσει το Μνημείο Πεσόντων σε θέση τέτοια ώστε να ανακτήσει την αίγλη του και να τιμήσει με τη λιτή/σεμνή δομή του την μνήμη των νεκρών (Εικ. 65).

Αρχικά η θέα του σχολείου καλύφθηκε με δύο σειρές από *Cupressus sempervirens* (κυπαρίσσια), μπροστά από αυτά δημιουργήθηκαν τρία μικρά δωμάτια τα οποία φιλοξενούν ισάριθμα γλυπτά. Τα γλυπτά αυτά μπορούν να έχουν κεντρικό θέμα το θέμα του μνημείου ώστε ο χώρος να παρουσιάζει εννοιολογική συνοχή.

Το υπάρχον γλυπτό μεταφέρθηκε στο κέντρο του χώρου πάνω σε μία μαρμαρίνη βάση. Μπροστά από αυτό υπάρχει μία δεξαμενή με νερό και πίσω από το γλυπτό μια “κουρτίνα” νερού. Αυτή η “κουρτίνα” νερού πλαισιώνεται από ένα ξύλινο κάδρο πάνω στο οποίο είναι τοποθετημένο κάποιο αναρριχώμενο φυτό (π.χ. *Bougainvillea glabra*). Δύο μεγάλα δέντρα (*Jacaranda mimosifolia*) συνοδεύουν το μνημείο με δύο μεγάλα λιτά μονολιθικά λευκά παγκάκια κάτω από αυτά.

Δεξιά και αριστερά είναι τοποθετημένα δύο μποσκέτα με καλλωπιστικές δαμασκηνιές (*Prunus Pissardii*) οι οποίες προσδίδουν χρώμα στο χώρο.

Ο χώρος είναι κλειστός και περιβάλλεται από ένα τοίχιο από μπετόν ύψους 90 εκατοστών (Εικ. 66, 67, 68, 69).



ΕΙΚΟΝΑ 65. ΧΩΡΟΣ ΜΝΗΜΕΙΟΥ ΤΟΥ ΠΑΡΚΟΥ



ΕΙΚΟΝΑ 66. BIRD'S EYE VIEW ΤΟΥ ΧΩΡΟΥ ΜΝΗΜΕΙΟΥ ΤΟΥ ΠΑΡΚΟΥ



ΕΙΚΟΝΑ 67. ΠΡΟΟΠΤΙΚΟ ΣΧΕΔΙΟ ΤΟΥ ΧΩΡΟΥ ΜΝΗΜΕΙΟΥ ΤΟΥ ΠΑΡΚΟΥ



ΕΙΚΟΝΑ 68. ΠΡΟΟΠΤΙΚΟ ΣΧΕΔΙΟ ΤΟΥ ΧΩΡΟΥ ΜΝΗΜΕΙΟΥ ΤΟΥ ΠΑΡΚΟΥ



ΕΙΚΟΝΑ 69. ΠΡΟΟΠΤΙΚΟ ΣΧΕΔΙΟ ΤΟΥ ΧΩΡΟΥ ΜΝΗΜΕΙΟΥ ΤΟΥ ΠΑΡΚΟΥ

5_4_3_ ΧΩΡΟΣ ΜΕ ΤΑ 3 ΤΕΤΡΑΓΩΝΑ

Ο χώρος με τα 3 τετράγωνα βρίσκεται ακριβώς δίπλα στο χώρο μνημείου και πήρε το όνομα του από την παρουσία τριών τετραγώνων μήκους πλευράς 10 μέτρων το καθένα.

Τα 3 τετράγωνα ορίζονται από μια κλαδεμένη θαμνοστοιχεία με *Laurus nobilis* (Δάφνη) και εμφανίζουν εναλλάξ διαφορετική κάλυψη εδάφους, μία στρώση από χαλίκια παρεμβάλεται ανάμεσα σε δύο πλακοστρώσεις (Εικ. 70).

Στον χώρο υπάρχουν καθιστικοί χώροι από μπετόν και το χαρακτηριστικό στοιχείο του χώρου είναι η τετράδα των εντυπωσιακών δέντρων που είναι τοποθετημένα εντός του. Τα δέντρα που έχουν επιλεγεί γι' αυτό το σκοπό είναι *Paulownia tomentosa* (Παυλώνια).

Εξωτερικά ο χώρος περιβάλλεται από ένα τοπίο ξηρικού χαρακτήρα το οποίο αποτελείται από πέτρες και μικρά ποώδη ξηροφυτικά είδη (αρωματικά φυτά) (Εικ. 71, 72, 73, 74).

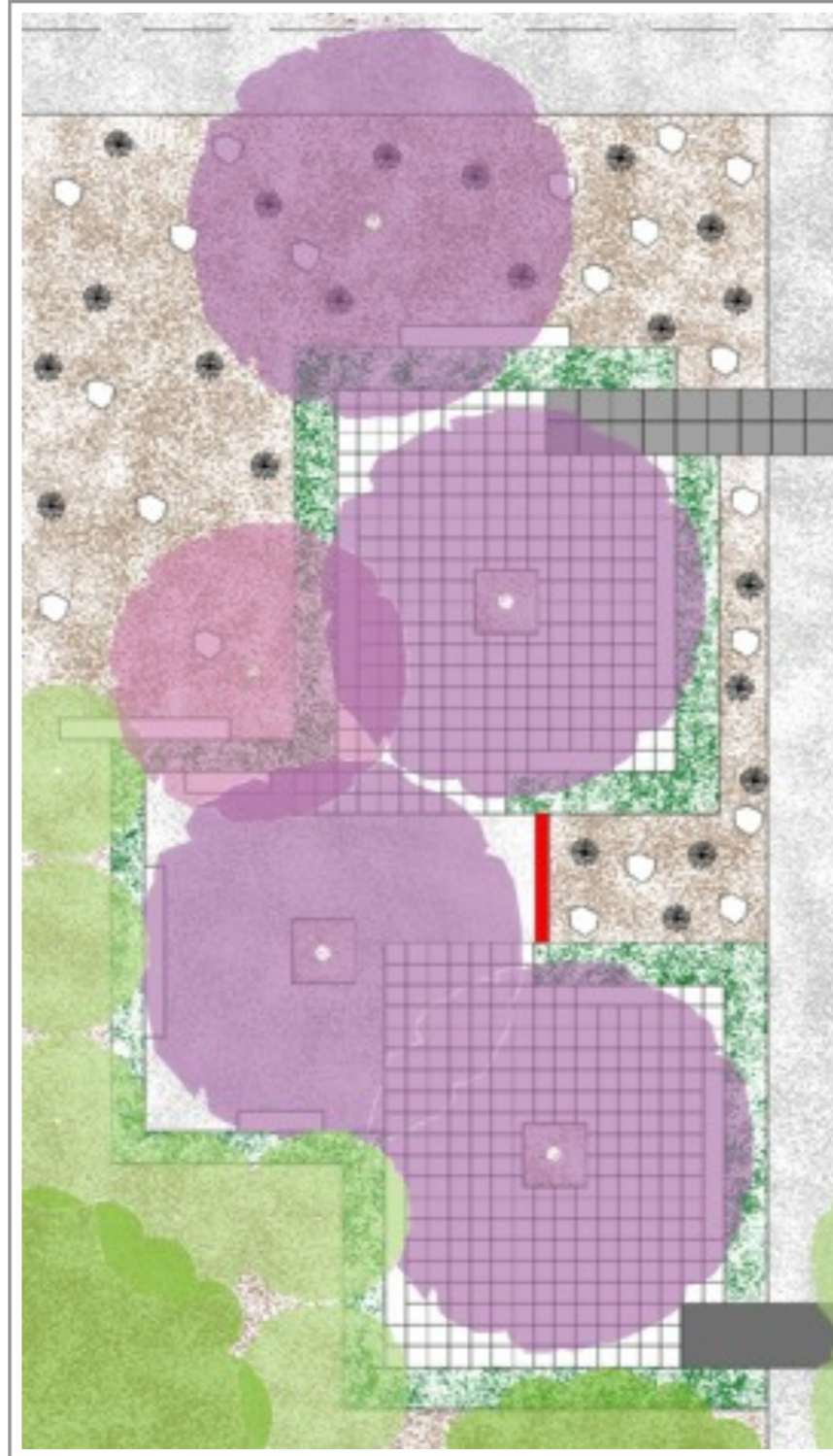

ΕΙΚΟΝΑ 70. ΧΩΡΟΣ ΜΕ ΤΑ 3 ΤΕΤΡΑΓΩΝΑ ΤΟΥ ΠΑΡΚΟΥ



ΕΙΚΟΝΑ 71. BIRD'S EYE VIEW ΤΟΥ ΧΩΡΟΥ ΜΕ ΤΑ 3 ΤΕΤΡΑΓΩΝΑ ΤΟΥ ΠΑΡΚΟΥ



ΕΙΚΟΝΑ 72. ΠΡΟΟΠΤΙΚΟ ΣΧΕΔΙΟ ΤΟΥ ΧΩΡΟΥ ΜΕ ΤΑ 3 ΤΕΤΡΑΓΩΝΑ ΤΟΥ ΠΑΡΚΟΥ



ΕΙΚΟΝΑ 73. ΠΡΟΟΠΤΙΚΟ ΣΧΕΔΙΟ ΤΟΥ ΧΩΡΟΥ ΜΕ ΤΑ 3 ΤΕΤΡΑΓΩΝΑ ΤΟΥ ΠΑΡΚΟΥ



ΕΙΚΟΝΑ 74. ΠΡΟΟΠΤΙΚΟ ΣΧΕΔΙΟ ΤΟΥ ΧΩΡΟΥ ΜΕ ΤΑ 3 ΤΕΤΡΑΓΩΝΑ ΤΟΥ ΠΑΡΚΟΥ

5_4_4_ ΧΩΡΟΣ ΜΕ ΠΙΚΡΟΔΑΦΝΕΣ

Ο χώρος με τις πικροδάφνες βρίσκεται βόρεια στο χώρο με τα 3 τετράγωνα και επικοινωνεί με αυτόν με μια στρώση πλακών γκρίζου χρωματισμού. Η βάση της σχεδίασης προήλθε από τις πικροδάφνες (θαμνώδους μορφής) που προϋπήρχαν στον χώρο.

Οι πικροδάφνες (*Nerium oleander*) που συμβολίζονται με γκρι χρώμα είναι οι πικροδάφνες που κρατήσαμε στο σχέδιο. Δίπλα σε αυτές (ανατολική πλευρά) τοποθετήθηκαν γραμμικά πικροδάφνες σε μορφή δέντρου. Κάποιες από αυτές τις πικροδάφνες (ανά τέσσερις ή τρεις) περιβάλλονται από πέτρινα τοιχία ύψους 45 εκατοστών, τα οποία μπορούν να χρησιμοποιηθούν ως καθιστικοί χώροι (Εικ. 75).

Ο συγκεκριμένος χώρος είναι κλειστός και περιβάλλεται περιμετρικά από τοίχιο από μπετόν ύψους 50 εκατοστών.

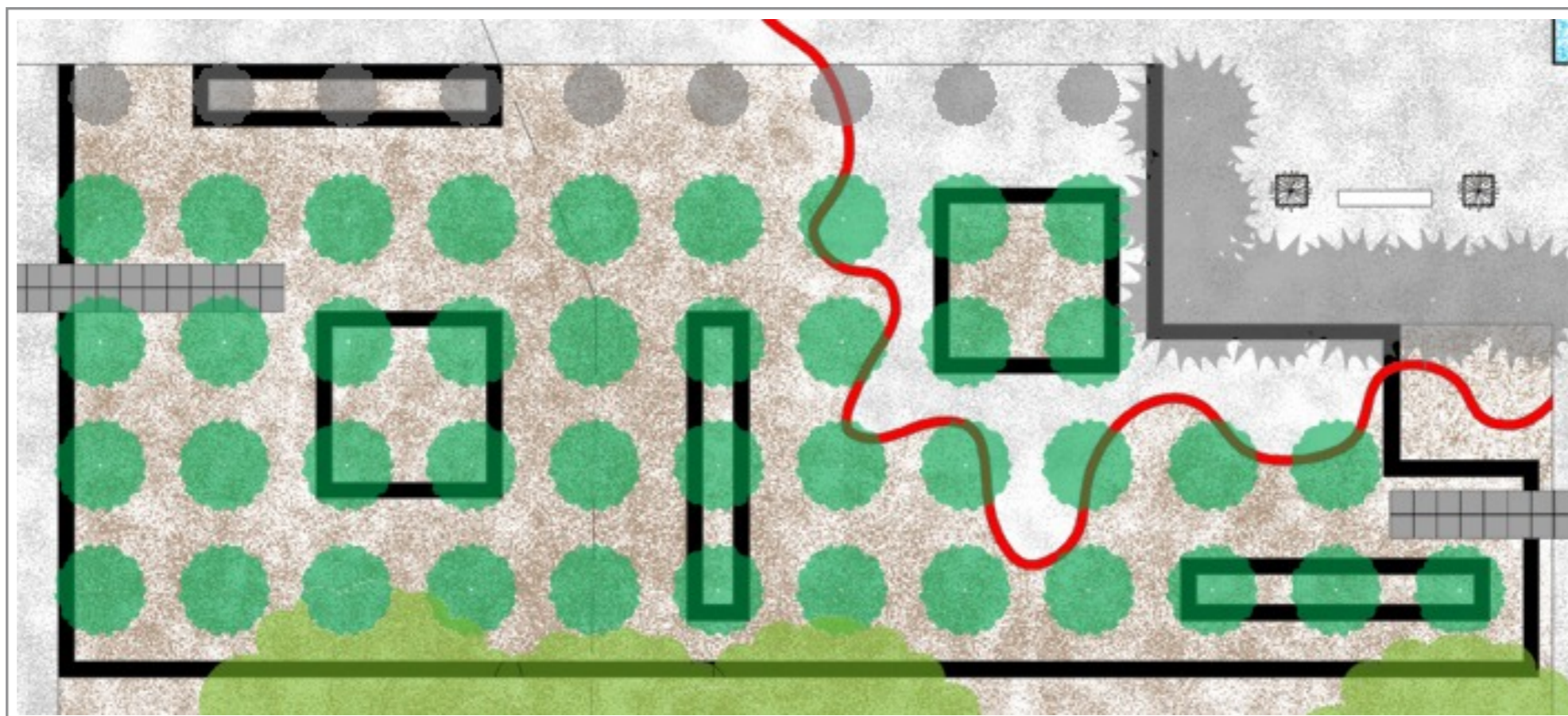

ΕΙΚΟΝΑ 75. ΧΩΡΟΣ ΜΕ ΠΙΚΡΟΔΑΦΝΕΣ ΤΟΥ ΠΑΡΚΟΥ

5_4_5_ ΧΩΡΟΣ ΜΕ ΓΛΥΠΤΑ_1

Ο πρώτος χώρος με γλυπτά βρίσκεται στον χώρο που προϋπήρχαν τα πεύκα μεγάλης ηλικίας. Τον συγκεκριμένο χώρο τον εκμεταλλευτήκαμε και τον εμπλουτίσαμε με διάφορα γλυπτά, εντός του χώρου τοποθετήσαμε καθιστικούς χώρους για την ξεκούραση των επισκεπτών και την παρατήρηση των γλυπτικών στοιχείων (Εικ. 76).

Σημαντικό είναι το γεγονός ότι σε αυτή την περίπτωση παρουσιάζεται μια σταθερή “οροφή” (από την κόμη των πεύκων) πάνω από τα γλυπτά. Αυτή η σχέση δημιουργεί μια σταθερή εικόνα γλυπτών-τοπίου στη διάρκεια του χρόνου.

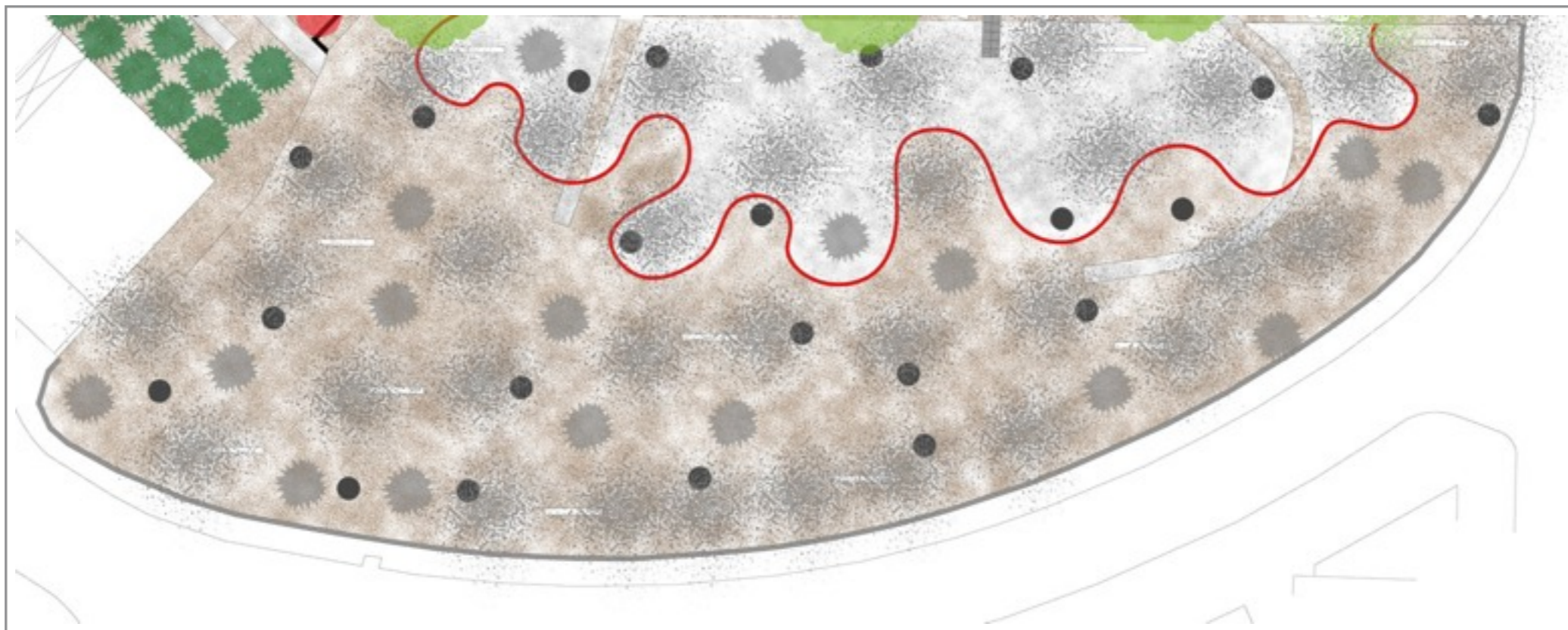

ΕΙΚΟΝΑ 76. ΧΩΡΟΣ ΜΕ ΓΛΥΠΤΑ_1 ΤΟΥ ΠΑΡΚΟΥ

5_4_6_ ΧΩΡΟΣ ΜΕ ΓΛΥΠΤΑ_2

Ο δεύτερος χώρος με γλυπτικά στοιχεία βρίσκεται ανατολικά του κεντρικού σημείου του πάρκου. Σε αντίθεση με τον προηγούμενο χώρο, σε αυτή την περίπτωση τα γλυπτά περιβάλλονται από μια κυκλική ζώνη χαλικιών για να τονιστεί η θέση τους στον χώρο (Εικ. 77).

Έχουν επιλεγεί *Koeltereuteria paniculata* (Κερλετόριες) για να συνοδεύσουν τα γλυπτά αυτά με αποτέλεσμα την διαφορετική εικόνα της σχέσης γλυπτά-δέντρα κατά την διάρκεια του έτους. Με άλλα λόγια τα γλυπτά θα συνοδεύονται από μία σταθερή “οροφή” κάποιους μήνες του χρόνου και άλλους θα περιβάλλονται από τα γυμνά κλαδιά των δέντρων και τον ουρανό.



ΕΙΚΟΝΑ 77. ΧΩΡΟΣ ΜΕ ΓΛΥΠΤΑ_2 ΤΟΥ ΠΑΡΚΟΥ

5_4_7_ ΠΕΤΡΙΝΗ ΠΛΑΤΕΙΑ

Η πέτρινη πλατεία βρίσκεται ανάμεσα στις δύο υπαίθριες εκθέσεις γλυπτών. Έχει δύο διαδρόμους από πορομπετόν που οδηγούν τον επισκέπτη σε επαφή με τους γύρω χώρους, καθώς και μια πλακοστρωμένη διαδρομή που οδηγεί στον χώρο με τα γλυπτά και τα πεύκα (Εικ. 78).

Ο κύκλος της πλατείας εμφανίζει δύο διαφορετικά τόξα, το ένα τόξο του χαρακτηρίζεται από εσωστρέφεια με θέα προς το κέντρο του κύκλου-πλατείας, ενώ το άλλο τόξο του εμφανίζεται “σπασμένο” και εξωστρεφές με σκοπό την ανεμπόδιση κίνηση των επισκεπτών προς τον δίπλα χώρο με την στρώση χαλικιών. Στην πλατεία εμφανίζονται σημεία φύτευσης, αμφιθέατρο δύο ζωνών, καθώς και πολυάριθμα παγκάκια τετραγωνικής διατομής και μεταβλητού υψους. Τα τοιχία που περιβάλλουν την πλατεία είναι πέτρινα.

Η πέτρινη πλατεία έχει μια πολύ βασική ιδιότητα, εμφανίζει δύο φάσεις. Η μία της φάση χαρακτηρίζεται ως “ξηρική” και η άλλη της ως “ένυδρη”. Μιλάμε δηλαδή για ένα τοπίο το οποίο μετατρέπεται από “dry-scape” σε “water-scape” (Εικ. 79, 80). Αυτή η μετατροπή μπορεί να γίνει δημιουργώντας σύστημα συλλογής των όμβριων υδάτων κάτω από την επιφάνεια της πλατείας. Στην περίπτωση που έχουμε περίσσεια νερού θα υπάρχει η δυνατότητα διοχέτευσης του σε επιλεγμένα σημεία του χώρου. Η παρουσία του νερού στο κέντρο της πλατείας θα έχει μικρό ύψος ώστε να επιτρέπει την αλληλεπίδραση ανθρώπου και υγρού στοιχείου (Εικ. 81, 82, 83, 84, 85).



ΕΙΚΟΝΑ 78. ΠΕΤΡΙΝΗ ΠΛΑΤΕΙΑ ΤΟΥ ΠΑΡΚΟΥ

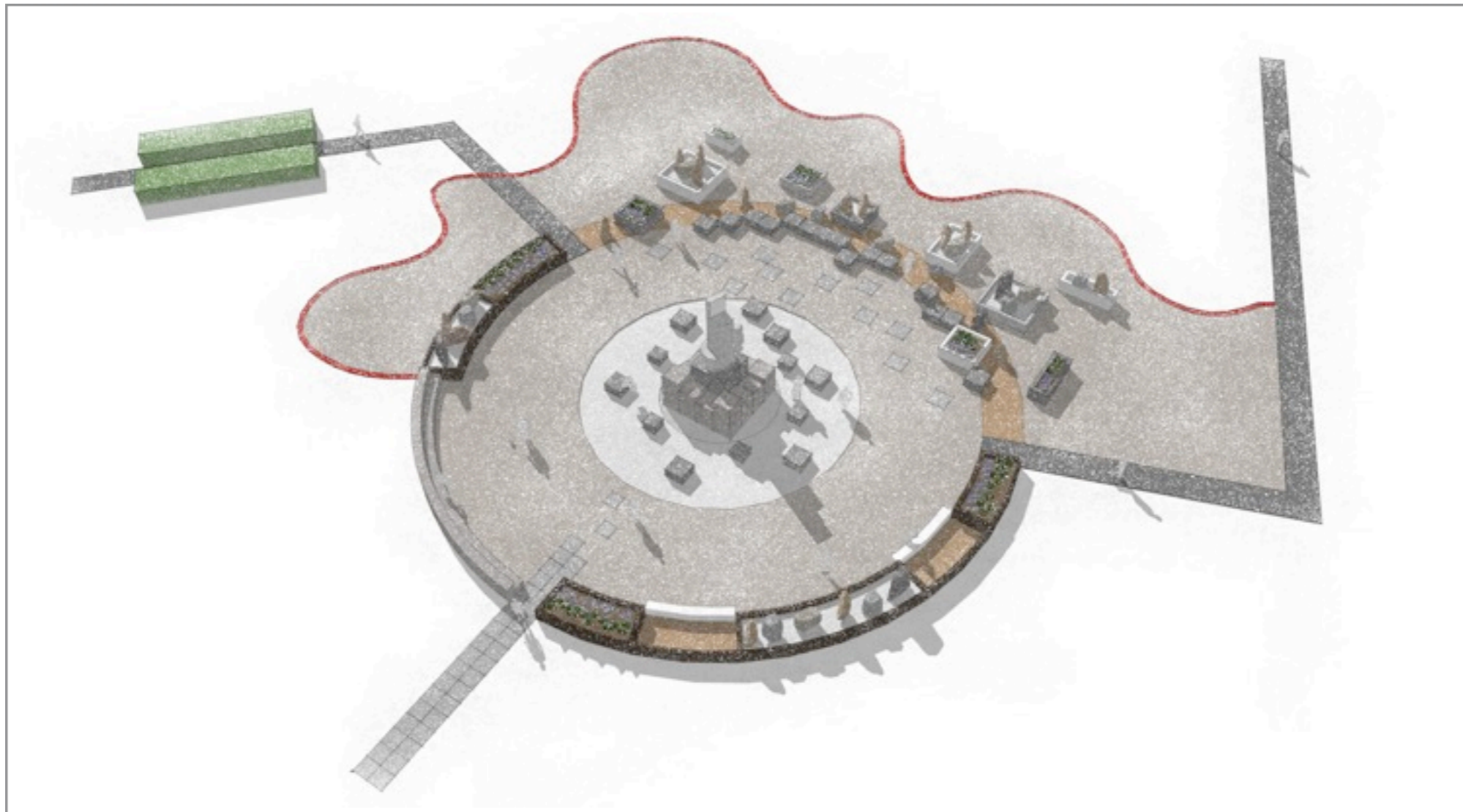

ΕΙΚΟΝΑ 79. “ΞΗΡΙΚΗ” ΦΑΣΗ ΤΗΣ ΠΕΤΡΙΝΗΣ ΠΛΑΤΕΙΑΣ ΤΟΥ ΠΑΡΚΟΥ

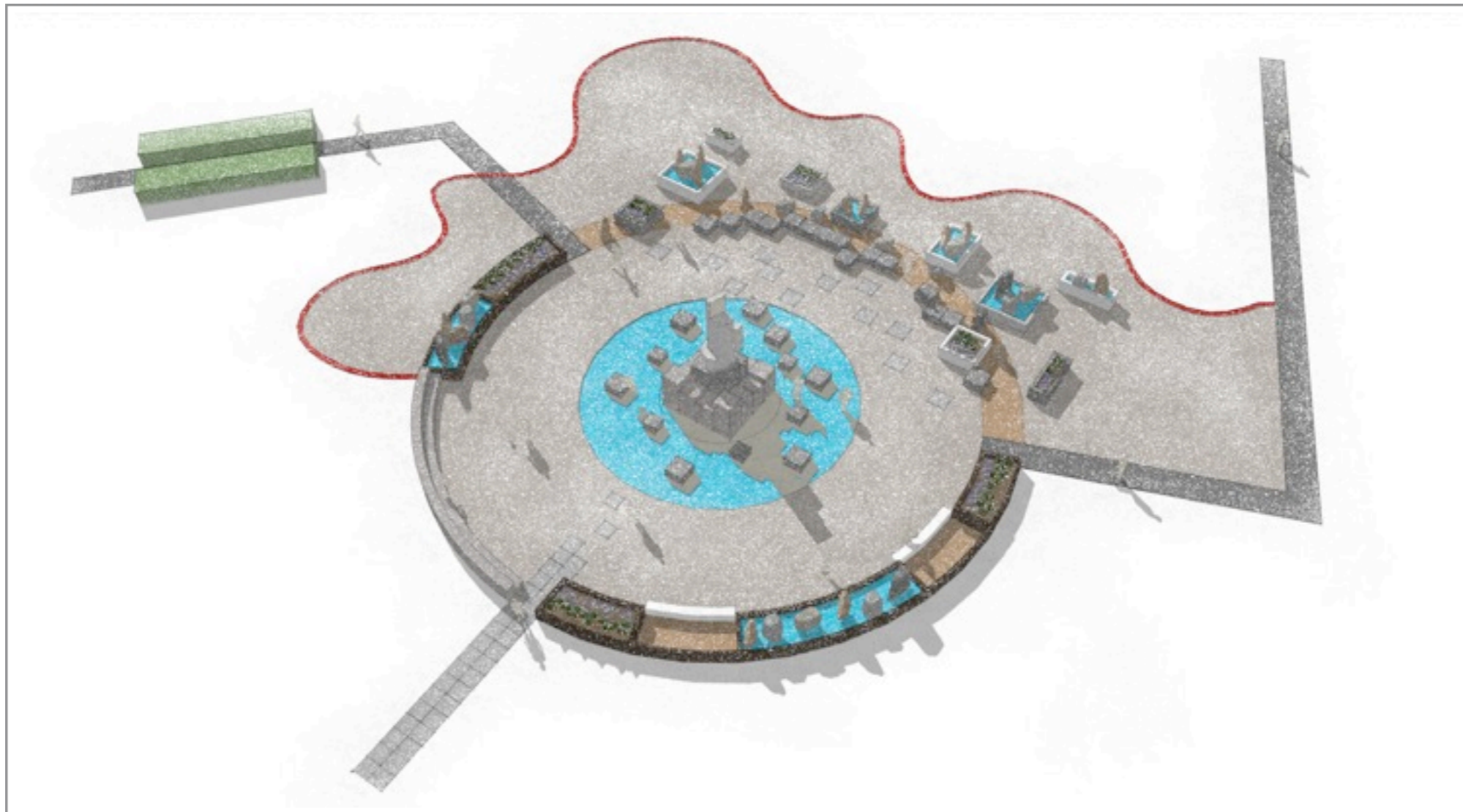

ΕΙΚΟΝΑ 80. “ΕΝΥΔΡΗ” ΦΑΣΗ ΤΗΣ ΠΕΤΡΙΝΗΣ ΠΛΑΤΕΙΑΣ ΤΟΥ ΠΑΡΚΟΥ



ΕΙΚΟΝΑ 81. BIRD'S EYE VIEW ΤΗΣ ΠΕΤΡΙΝΗΣ ΠΛΑΤΕΙΑΣ ΤΟΥ ΠΑΡΚΟΥ



ΕΙΚΟΝΑ 82. ΠΡΟΟΠΤΙΚΟ ΣΧΕΔΙΟ ΤΗΣ ΠΕΤΡΙΝΗΣ ΠΛΑΤΕΙΑΣ ΤΟΥ ΠΑΡΚΟΥ



ΕΙΚΟΝΑ 83. ΠΡΟΟΠΤΙΚΟ ΣΧΕΔΙΟ ΤΗΣ ΠΕΤΡΙΝΗΣ ΠΛΑΤΕΙΑΣ ΤΟΥ ΠΑΡΚΟΥ



ΕΙΚΟΝΑ 84. ΠΡΟΟΠΤΙΚΟ ΣΧΕΔΙΟ ΤΗΣ ΠΕΤΡΙΝΗΣ ΠΛΑΤΕΙΑΣ ΤΟΥ ΠΑΡΚΟΥ



ΕΙΚΟΝΑ 85. BIRD'S EYE VIEW ΤΗΣ ΠΕΤΡΙΝΗΣ ΠΛΑΤΕΙΑΣ ΤΟΥ ΠΑΡΚΟΥ

5_4_8_ ΧΩΡΟΣ ΓΥΜΝΑΣΤΙΚΗΣ

Ο χώρος γυμναστικής τοποθετείται στο σημείο που προϋπήρχαν τα πεύκα κοντά στην εκκλησία. Πέρα από τα υπάρχοντα δέντρα προστέθηκαν κι άλλα στο χώρο για την εξασφάλιση σκιάς. Ο χώρος γυμναστικής χωρίζεται με τον δίπλα χώρο γλυπτών με ένα πέτρινο τοίχιο ύψους 1,10 μέτρων. Στις βάσεις των δέντρων έχει δημιουργηθεί ένα δίκτυο από στρώσεις χαλικιών. Αυτό το δίκτυο θα μπορούσε να χρησιμοποιηθεί ως “εναλλακτικός” τρόπος κίνησης εντός του χώρου μιας και εμφανίζει πλάτος 60 εκατοστών. Τα λευκά σημεία είναι τα σημεία στα οποία βρίσκονται τοποθετημένα τα όργανα γυμναστικής (Εικ. 86).



ΕΙΚΟΝΑ 86. ΧΩΡΟΣ ΓΥΜΝΑΣΤΙΚΗΣ ΤΟΥ ΠΑΡΚΟΥ

5_4_9_ ΧΩΡΟΣ ΜΕ ΑΝΑΧΩΜΑΤΑ ΚΑΙ ΑΝΑΡΡΙΧΩΜΕΝΑ ΦΥΤΑ

Ο χώρος με τα αναχώματα βρίσκεται δυτικά του κεντρικού διαδρόμου του πάρκου (Εικ. 87). Στο χώρο αυτό κυριαρχούν έξι αναχώματα, τα οποία μοιάζουν με εδαφικές προεξοχές και μπορούν να αξιοποιηθούν με ποικιλούς τρόπους, όπως π.χ. να τοποθετηθεί ένα δέντρο με εντυπωσιακό σχήμα και μέγεθος (*cedrus deodara*) στην κορυφή του αναχώματος (Εικ. 88) ή να αποτελέσουν τμήματα κάποιου γλυπτικού θέματος (Εικ. 89, 90, 91).

Γύρω από αυτά τα αναχώματα έχουμε τοποθετήσει “ανενεργά” δέντρα πάνω στα οποία έχουμε επιτρέψει να αναρριχηθούν διάφορα αναρριχώμενα αυτά (Εικ. 92). Τα αναρριχώμενα αυτά φυτά θα μπορούσαν να είναι κάποια από τα παρακάτω:

- *Ipomoea purpurea* (Ιπομοία)
- *Lonicera japonica* (Αγιόκλημα)
- *Ampelopsis quinquefolia* (Αμπέλοψη)
- *Bignonia capensis* (Βιγνόνια)
- *Bougainvillea glabra* (Βουκαμβίλλια)
- *Jasminum grandiflorum* (Γιασεμί)
- *Wisteria sinensis* (Γλυτσίνια)
- *Clematis vitalba* (Κληματίδα)
- *Trachelospermum jasminoides* (Ρυγχόσπερμο) κ.α.

Υπάρχουν επίσης δύο διαδρομές, που με την βοήθεια πλακοστρώσεων και θαμνοστοιχείων οδηγούν τους επισκέπτες σε δύο μεγάλους καθιστικούς χώρους κάθετους μεταξύ τους, έτσι ώστε να είναι δυνατή η θέα προς το τοπίο.

Στο χώρο υπάρχει ένας αμπελώνας ο οποίος κάνει “νεύμα” στην ιστορία του τόπου μιας και η περιοχή του Ρέντη ήταν γνωστή κάποτε για τους αμπελώνες και τις ελιές της (Εικ. 93). Το αμπέλι στην συγκεκριμένη θέση διακοσμεί τον χώρο με τα ιδιαίτερα χαρακτηριστικά του γνωρίσματα (γλυπτικός κορμός, μεγάλα φύλλα).

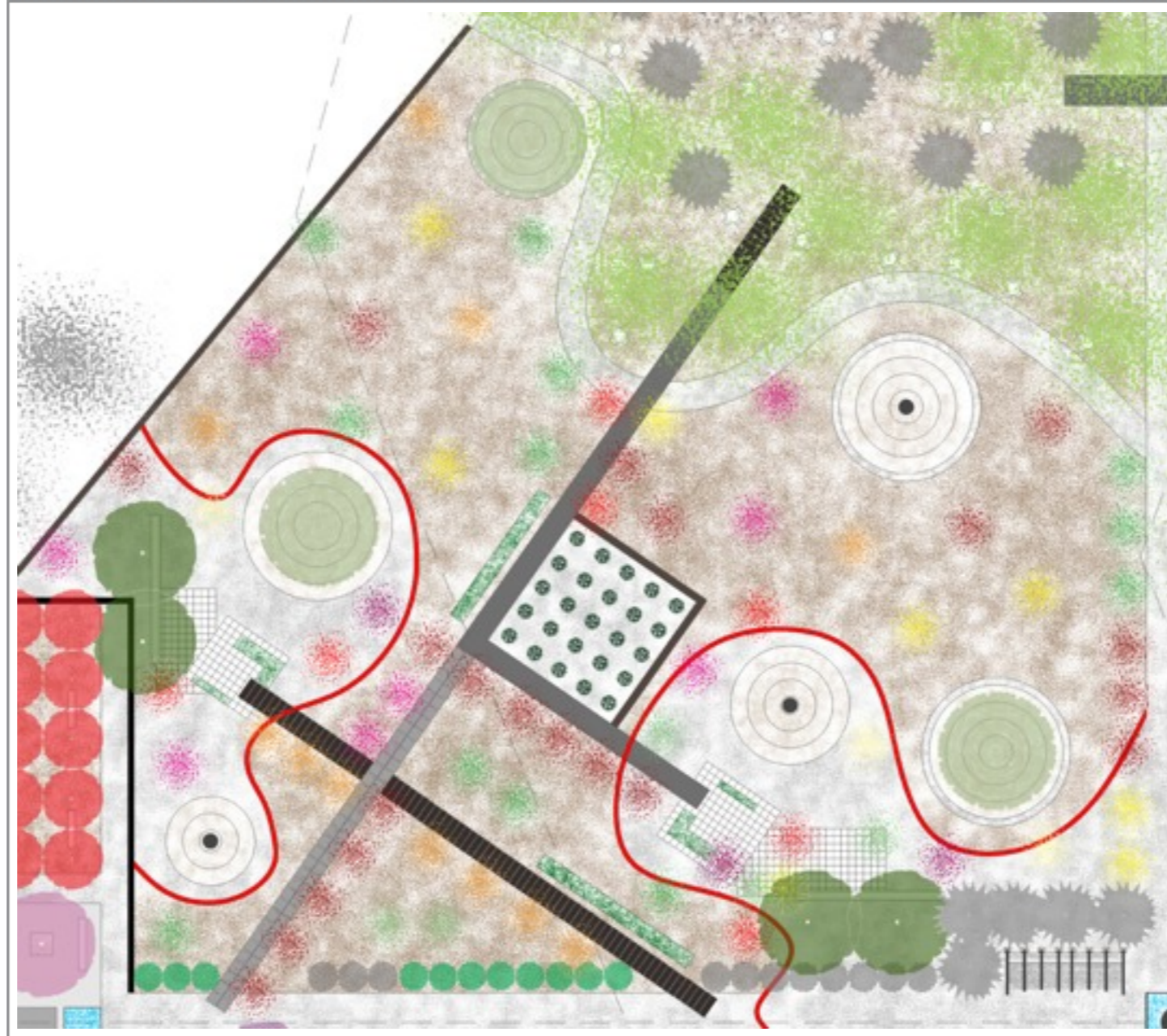

ΕΙΚΟΝΑ 87. ΧΩΡΟΣ ΜΕ ΑΝΑΧΩΜΑΤΑ ΚΑΙ ΑΝΑΡΡΙΧΩΜΕΝΑ ΦΥΤΑ ΤΟΥ ΠΑΡΚΟΥ



ΕΙΚΟΝΑ 88. ΠΡΟΟΠΤΙΚΟ ΣΧΕΔΙΟ ΠΡΟΤΑΣΗΣ ΑΞΙΟΠΟΙΗΣΗΣ ΤΩΝ ΑΝΑΧΩΜΑΤΩΝ ΤΟΥ ΠΑΡΚΟΥ

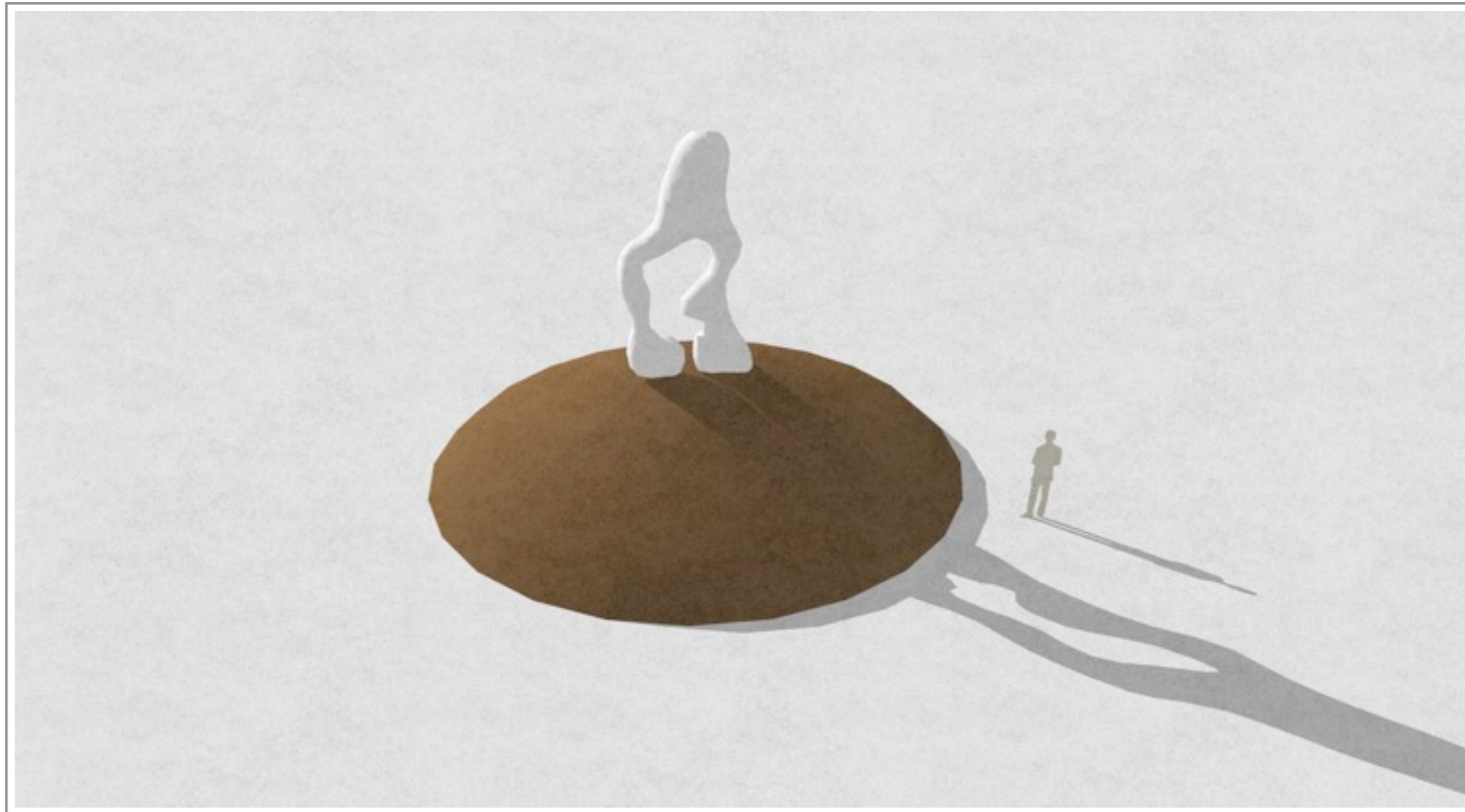

ΕΙΚΟΝΑ 89. ΠΡΟΟΠΤΙΚΟ ΣΧΕΔΙΟ ΠΡΟΤΑΣΗΣ ΑΞΙΟΠΟΙΗΣΗΣ ΤΩΝ ΑΝΑΧΩΜΑΤΩΝ ΤΟΥ ΠΑΡΚΟΥ

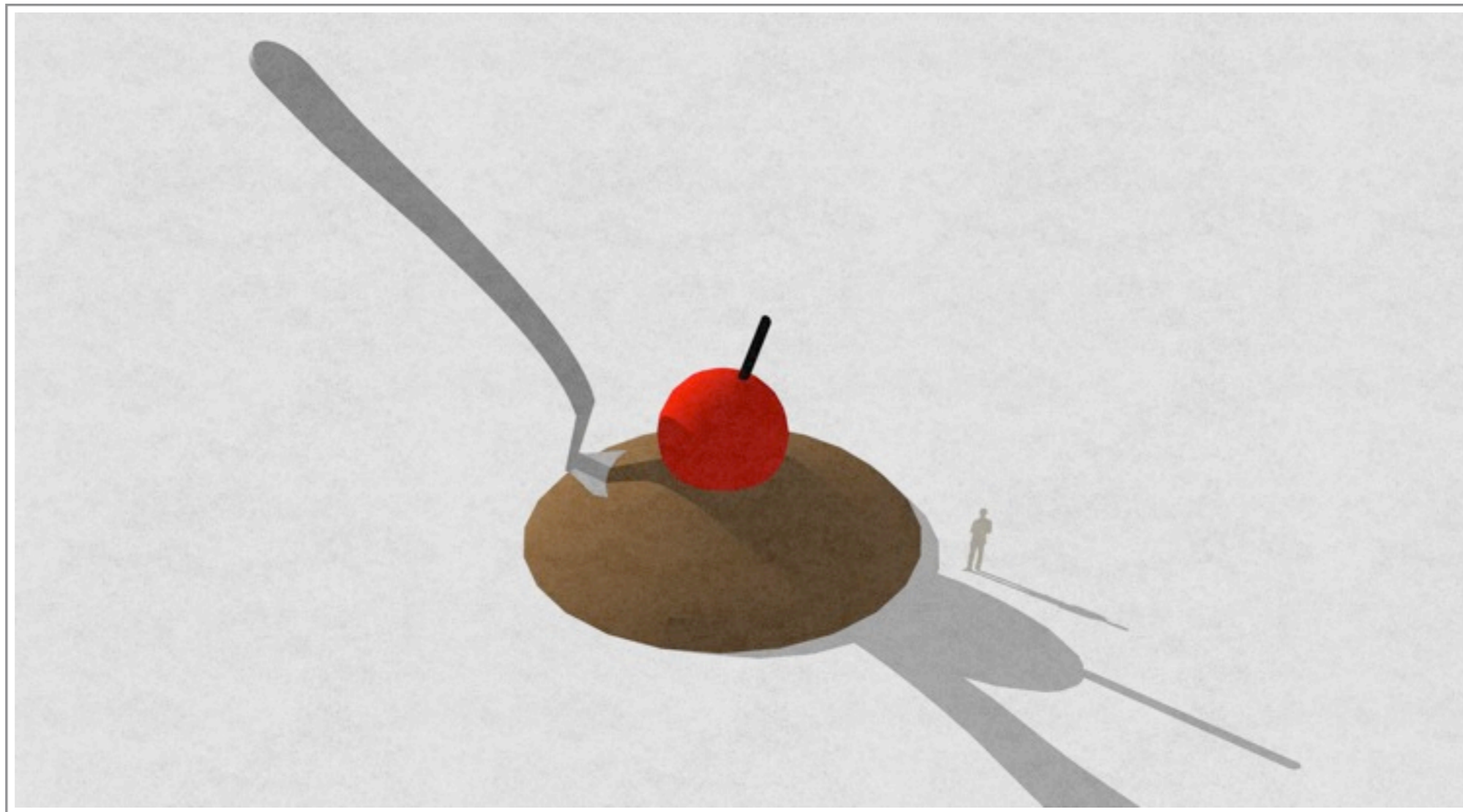

ΕΙΚΟΝΑ 90. ΠΡΟΟΠΤΙΚΟ ΣΧΕΔΙΟ ΠΡΟΤΑΣΗΣ ΑΞΙΟΠΟΙΗΣΗΣ ΤΩΝ ΑΝΑΧΩΜΑΤΩΝ ΤΟΥ ΠΑΡΚΟΥ

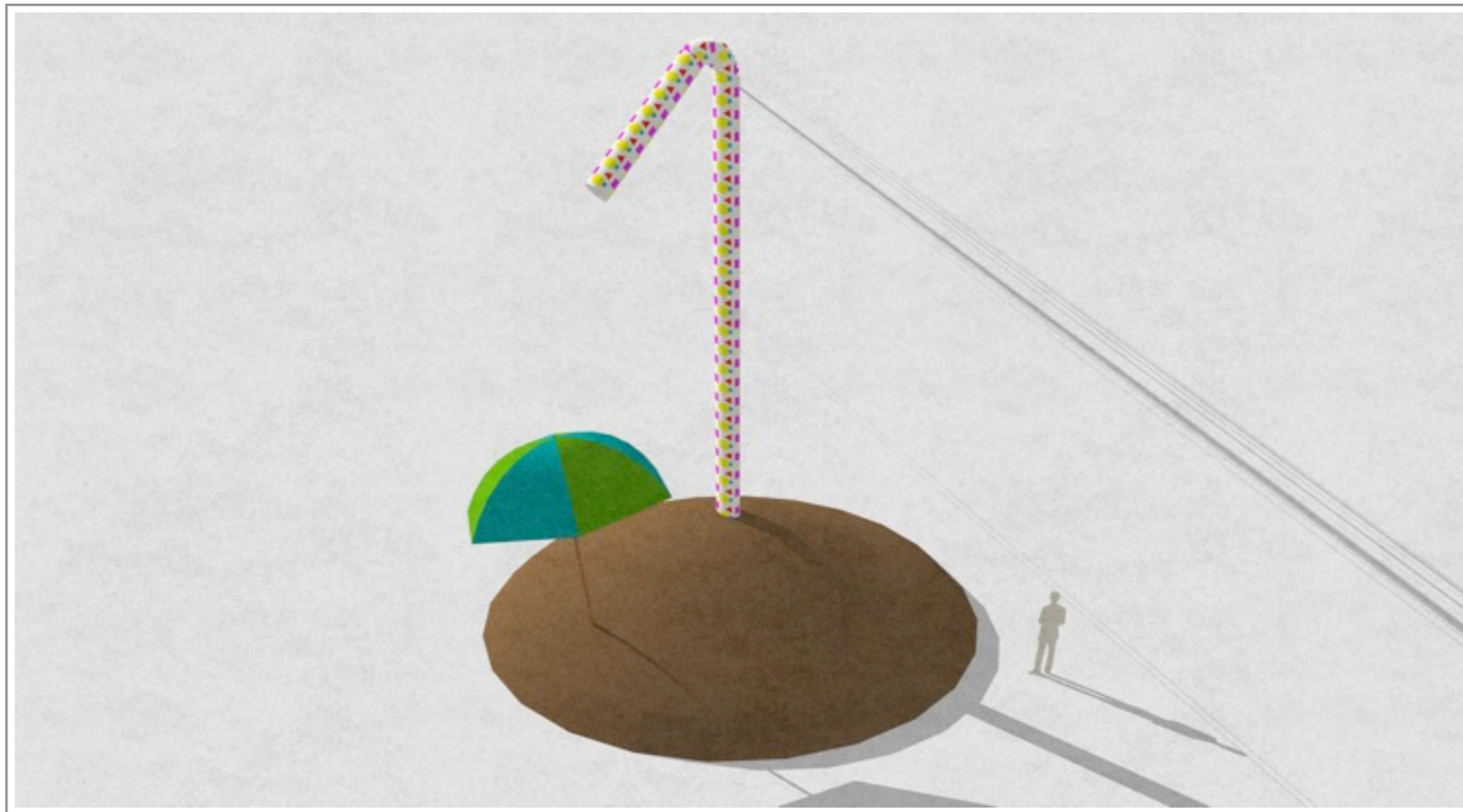

ΕΙΚΟΝΑ 91. ΠΡΟΟΠΤΙΚΟ ΣΧΕΔΙΟ ΠΡΟΤΑΣΗΣ ΑΞΙΟΠΟΙΗΣΗΣ ΤΩΝ ΑΝΑΧΩΜΑΤΩΝ ΤΟΥ ΠΑΡΚΟΥ



ΕΙΚΟΝΑ 92. “ΑΝΕΝΕΡΓΟ” ΔΕΝΤΡΟ ΜΕ ΑΝΑΡΡΙΧΩΜΕΝΟ ΦΥΤΟ

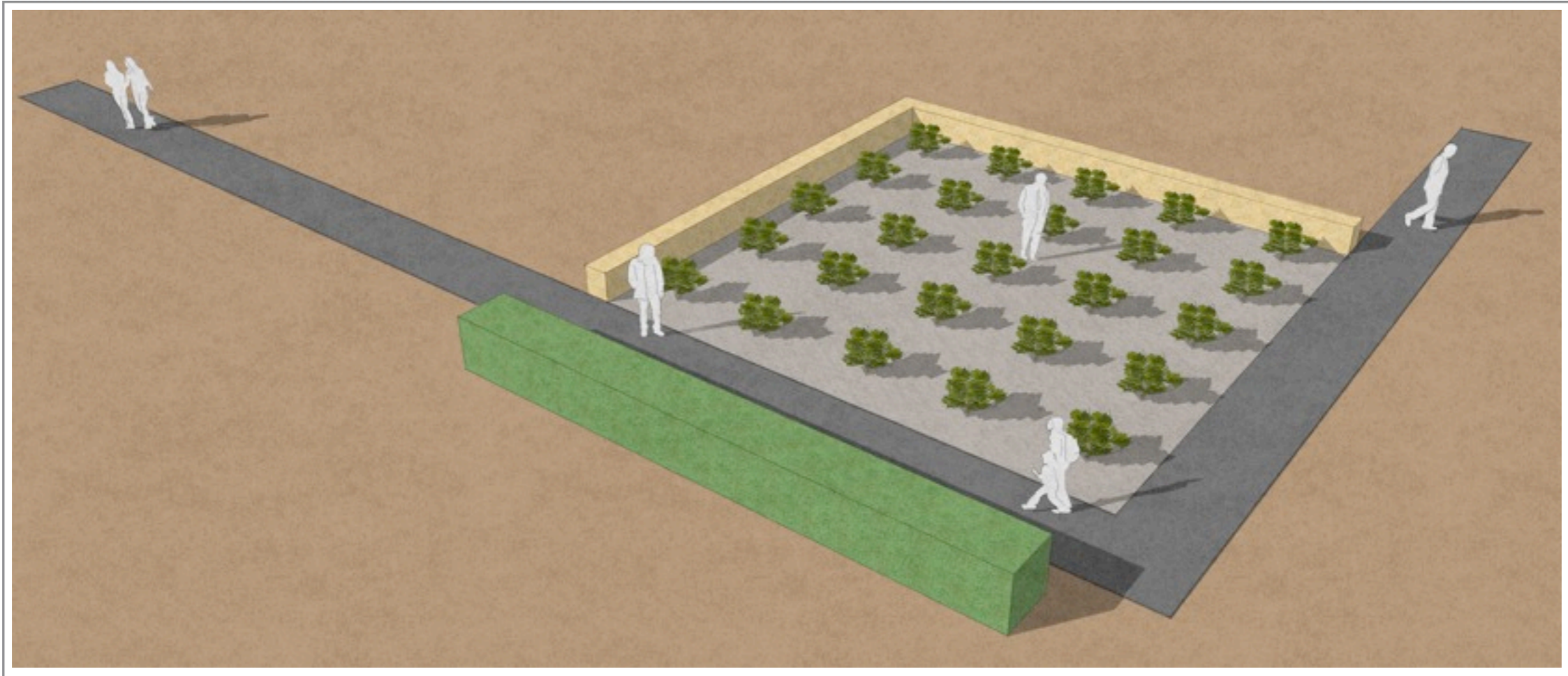

ΕΙΚΟΝΑ 93. ΑΜΠΕΛΩΝΑΣ ΣΤΟΝ ΧΩΡΟ ΜΕ ΤΑ ΑΝΑΧΩΜΑΤΑ

5_4_10_ ΚΑΘΙΣΤΙΚΟΣ ΧΩΡΟΣ_1

Ο καθιστικός χώρος 1 βρίσκεται έξω από τον χώρο των οστεοφυλακίων, στο σημείο που προπήρχαν τα μεγάλης ηλικίας κυπαρίσσια και πεύκα. Η σχεδιαστική επίδραση στον χώρο είναι μικρή, η φύτευση εμπλουτίστηκε με επιπλέον πεύκα και τοποθετήθηκαν κάτω από αυτά τραπεζάκια με καρέκλες όπου οι επισκέπτες μπορούν να ξεκουραστούν (Εικ. 94). Τα οστεφυλάκια μπορούν να χρησιμοποιηθούν ως μουσεία ως ένδειξη σεβασμού της μνήμης των εκλιπόντων και στον εξωτερικό τους χώρο μπορούν να τοποθετηθούν πέντε λιτά μνημεία, ένα για κάθε χωνευτήριο (Εικ. 95).

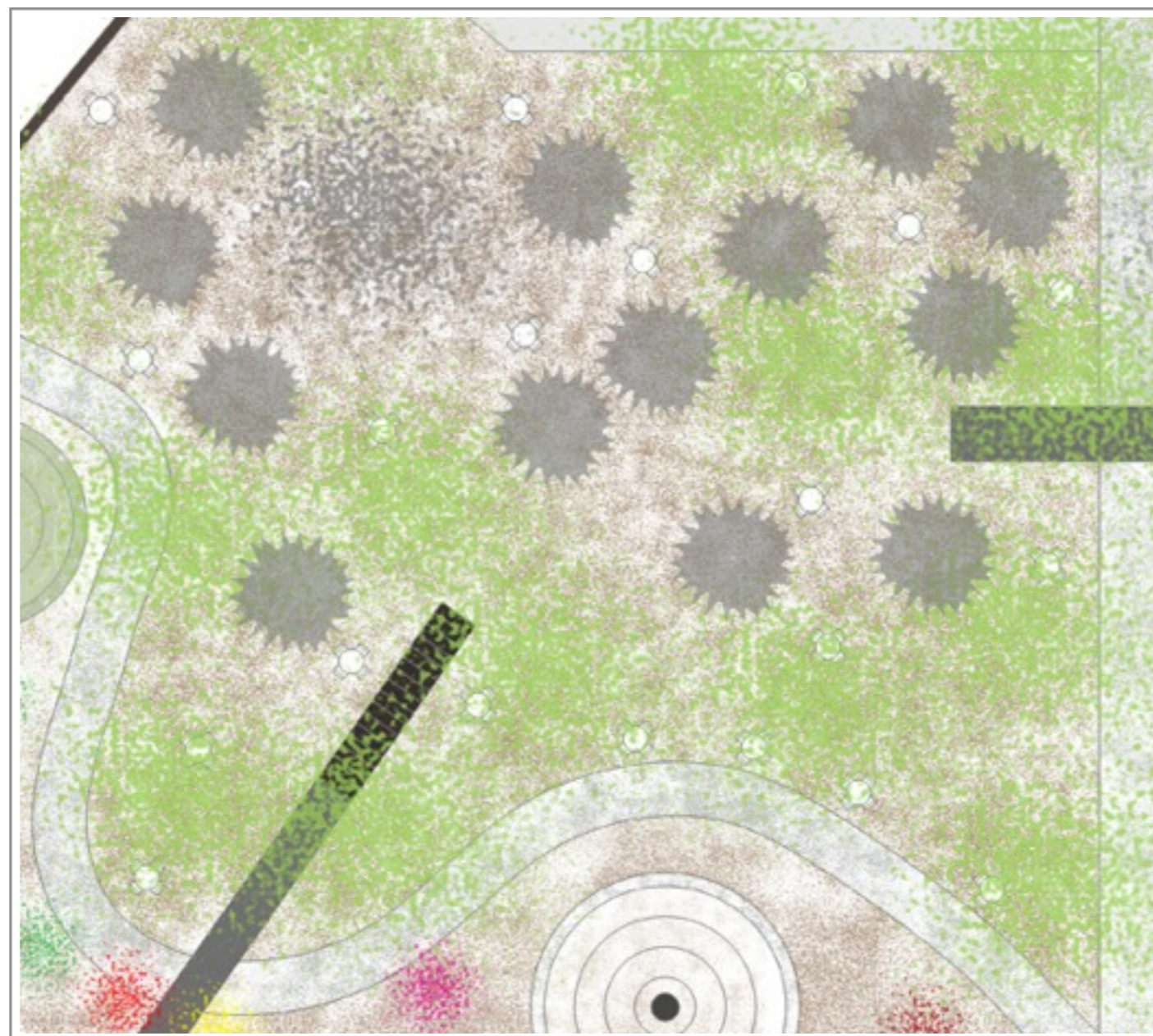

ΕΙΚΟΝΑ 94. ΚΑΘΙΣΤΙΚΟΣ ΧΩΡΟΣ_1 ΤΟΥ ΠΑΡΚΟΥ



ΕΙΚΟΝΑ 95. ΟΣΤΕΟΦΥΛΑΚΙΑ ΚΑΙ ΜΝΗΜΕΙΑ ΧΩΝΕΥΤΗΡΙΩΝ ΕΞΩ ΑΠΟ ΑΥΤΑ

5_4_11_ ΧΩΡΟΣ ΜΕ “ΜΠΟΣΚΕΤΟ”

Ο χώρος πήρε το όνομα του από το χαρακτηριστικό “μποσκέτο” των κουτσουπιών (*Cercis siliquastrum*) που “κόβει” το τοπίο και ορίζει ταυτόχρονα την κίνηση των ατόμων εντός αυτού (Εικ. 96).

Κατά την είσοδο από την οδό Βουλγαροκτόνου ο επισκέπτης βρίσκεται σε μια μεγάλη πλατεία, η πλατεία αυτή θα τον οδηγήσει σε διαφορετικούς χώρους το πάρκου μέσω διαφορετικών διαδρομών (Εικ. 102). Η μία διαδρομή από πορομπετόν τον οδηγεί στον καθιστικό χώρο 1 ενώ η άλλη τον κατευθύνει σε ανώτερα σημεία του πάρκου (ο χώρος που καταλήγει η διαδρομή αυτή θα αναλύεται με τη σειρά του στη συνέχεια). Το “μποσκέτο” με τις κουτσουπιές οδηγεί στην κεντρική διαδρομή του πάρκου και στην προέκταση του στον απέναντι χώρο με τα γλυπτά (Εικ. 99). Υπάρχει μία τέταρτη διαδρομή, η οποία συνοδεύεται με ανενεργά δέντρα δεξιά και αριστερά έτσι ώστε να δημιουργείται ένα σκέπαστρο κλαδιών πάνω στο οποίο βρίσκονται τοποθετημένα διαφόρων ειδών αναρριχώμενα φυτά. Η διαδρομή αυτή οδηγεί στον κάθετο κεντρικό διάδρομο του πάρκου. Αριστερά στο “μποσκέτο” βρίσκονται υψωμένες μικρές ορθωγώνιες ή τετράγωνες επιφάνειες με χώμα. Αυτές οι επιφάνειες είναι επενδεδυμένες με μπετόν μεταβλητού ύψους (από 10-50 εκ.) και επιτρέπουν στη φύση να εμφανίσει και να διατηρήσει ότι φυτικό υλικό εκείνη αποφασίσει. Καποιες εποχές του χρόνου αυτές οι επιφάνειες δεν θα έχουν τίποτα και κάποιες άλλες θα είναι καλυμμένες από φυτά. Αντιδιαμετρικά του χώρου εμφανίζονται δυο καθιστικοί χώροι (Εικ. 100). Παρόμοιες επιφάνειες εμφανίζονται πάνω από την πλατεία του χώρου με την διαφορά ότι εκεί δεν είναι υψωμένες με τοίχια αλλά είναι τοποθετημένες στο επίπεδο του εδάφους (Εικ. 101). Καθιστικοί χώροι εμφανίζονται επίσης εντός του μποσκέτου. Δεξιά του μποσκέτου υπάρχει μια έκταση με αμπέλια (Εικ. 98). Ο παραπάνω χώρος “φλερτάρει” με την εναλλαγή σκιάς και φωτός προσφέροντας διάφορες επιλογές και εμπειρίες για τον επισκέπτη (Εικ. 97).

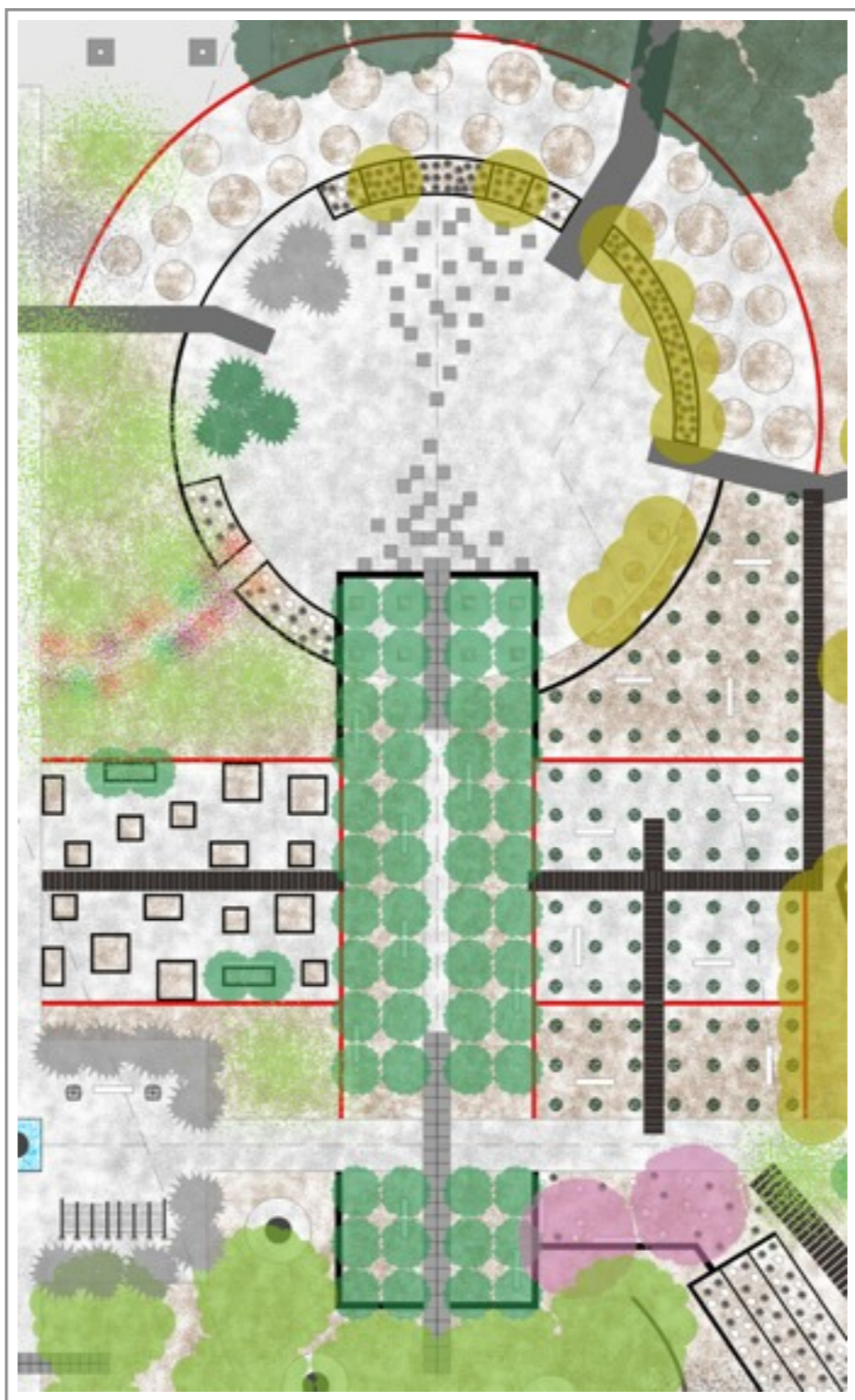

ΕΙΚΟΝΑ 96. ΧΩΡΟΣ ΜΕ “ΜΠΟΣΚΕΤΟ” ΤΟΥ ΠΑΡΚΟΥ



ΕΙΚΟΝΑ 97. BIRD'S EYE VIEW ΤΟΥ ΧΩΡΟΥ ΜΕ ΤΟ "ΜΠΟΣΚΕΤΟ" ΤΟΥ ΠΑΡΚΟΥ



ΕΙΚΟΝΑ 98. ΑΜΠΕΛΩΝΑΣ ΤΟΥ ΠΑΡΚΟΥ



ΕΙΚΟΝΑ 99. “ΜΠΟΣΚΕΤΟ” ΜΕ ΚΟΥΤΣΟΥΠΙΕΣ



ΕΙΚΟΝΑ 100. ΧΩΡΟΣ ΟΠΟΥ ΘΑ ΕΠΙΤΡΕΠΟΥΜΕ ΣΤΗ ΦΥΣΗ ΝΑ ΕΜΦΑΝΙΖΕΙ ΟΤΙ ΦΥΤΑ ΕΠΙΛΕΓΕΙ



ΕΙΚΟΝΑ 101. BIRD'S EYE VIEW ΤΟΥ ΧΩΡΟΥ ΜΕ ΤΟ "ΜΠΟΣΚΕΤΟ" ΤΟΥ ΠΑΡΚΟΥ



ΕΙΚΟΝΑ 102. ΠΡΟΟΠΤΙΚΟ ΣΧΕΔΙΟ ΤΗΣ ΠΛΑΤΕΙΑΣ ΤΟΥ ΠΑΡΚΟΥ. ΔΙΑΚΡΙΝΕΤΑΙ ΑΡΙΣΤΕΡΑ ΤΟ ΜΠΟΣΚΕΤΟ ΜΕ ΤΙΣ ΚΟΥΤΣΟΥΠΙΕΣ

5_4_12_ ΧΩΡΟΣ ΜΕ ΠΕΤΡΙΝΑ ΤΟΙΧΙΑ ΚΑΙ ΕΛΙΕΣ

Ο χώρος προσπαθεί να δώσει μια “μοντέρνα” εκδοχή του μεσογειακού τοπίου εντός του πάρκου (Εικ. 103). Τα συστατικά στοιχεία του χώρου αποτελούν οι ελιές (*Olea europaea*) και οι πεζούλες-πέτρινα τοιχία. Τα τοιχία αυτά αγκαλιάζουν τον κορμό των ελιών, οι οποίες είναι τοποθετημένες μόνες τους ή κατά ομάδες των τριών δημιουργώντας έναν συνδεδετικό ιστό μεταξύ τους. Το ύψος των τοιχιών δεν μένει σταθερό, μπορεί κάλλιστα να φτάσει στο ύψος των 45 εκατοστών και να αποτελέσει καθιστικό σημείο για τους περαστικούς. Οι πέτρες των τοιχιών είναι τοποθετημένες με συνδεδετικό κονίαμα μεταξύ τους (Εικ. 104, 105, 106, 107).



ΕΙΚΟΝΑ 103. ΧΩΡΟΣ ΜΕ ΠΕΤΡΙΝΑ ΤΟΙΧΙΑ ΚΑΙ ΕΛΙΕΣ ΤΟΥ ΠΑΡΚΟΥ



ΕΙΚΟΝΑ 104. BIRD'S EYE VIEW ΜΙΑΣ ΣΕΙΡΑΣ ΤΟΙΧΙΩΝ

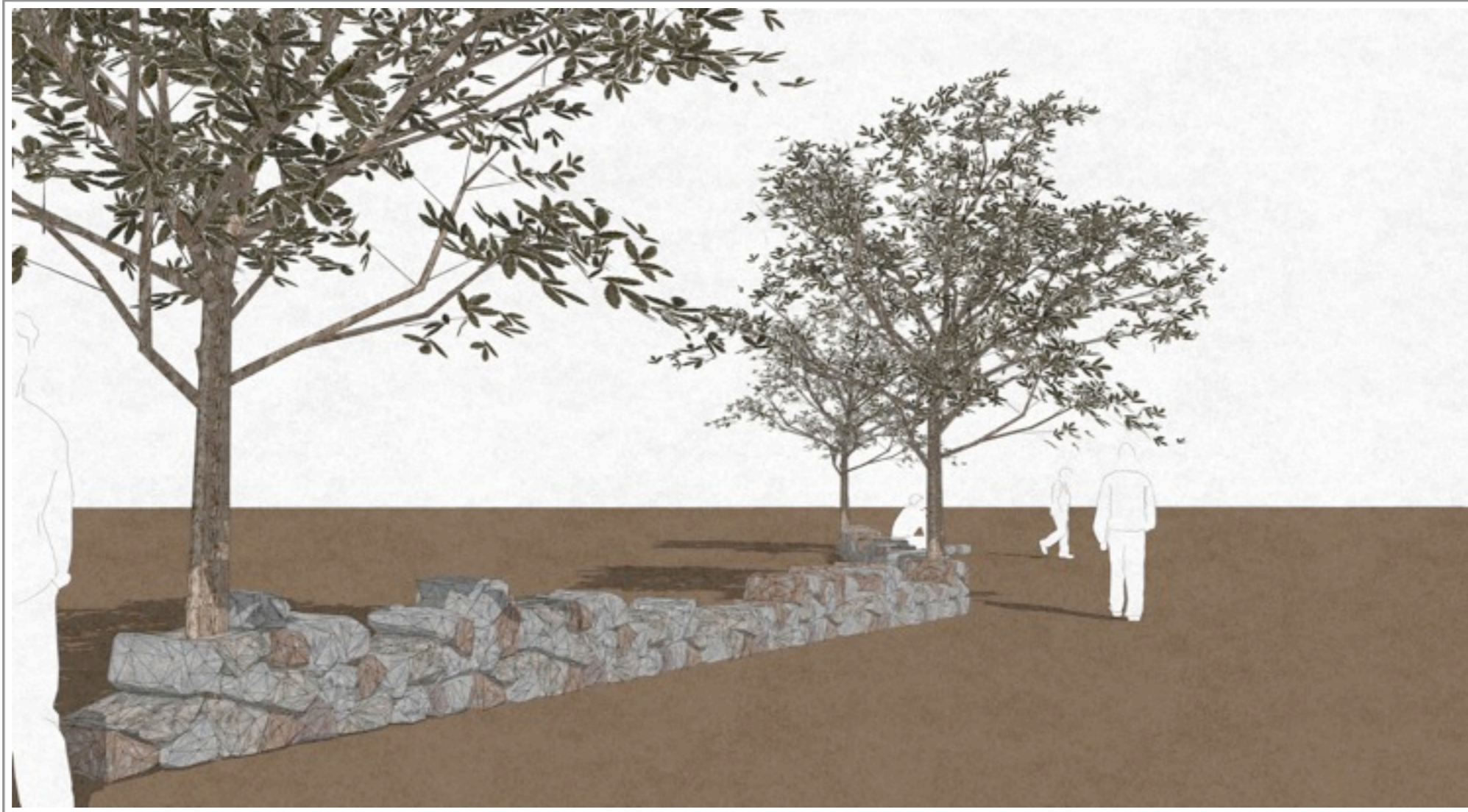

ΕΙΚΟΝΑ 105. ΠΡΟΟΠΤΙΚΟ ΣΧΕΔΙΟ ΤΟΙΧΙΩΝ ΚΑΙ ΕΛΙΩΝ ΤΟΥ ΠΑΡΚΟΥ



ΕΙΚΟΝΑ 106. ΠΡΟΟΠΤΙΚΟ ΣΧΕΔΙΟ ΤΟΙΧΙΩΝ ΚΑΙ ΕΛΙΩΝ ΤΟΥ ΠΑΡΚΟΥ



ΕΙΚΟΝΑ 107. ΠΡΟΟΠΤΙΚΟ ΣΧΕΔΙΟ ΤΟΙΧΙΩΝ ΚΑΙ ΕΛΙΩΝ ΤΟΥ ΠΑΡΚΟΥ

5_4_13_ ΚΑΘΙΣΤΙΚΟΣ ΧΩΡΟΣ_2

Ο δεύτερος καθιστικός χώρος που υπάρχει στο πάρκο είναι τοποθετημένος στο ψηλότερο σημείο του πάρκου, πάνω από την εκκλησία. Ο χώρος αυτός περιβάλλεται από δύο τοιχία διαφορετικού ύψους (90 και 70 εκατοστών) όπου ανάμεσα τους έχουν τοποθετηθεί μικρά θαμνώδη και ποώδη φυτά. Στον πυρήνα του χώρου υπάρχουν σκέπαστρα κάτω από τα οποία βρίσκονται τραπέζια με καρέκλες και περιμετρικά, σε επιλεγμένες θέσεις, υπάρχουν ξύλινα καθιστικά κάτω από την σκιά των δέντρων. Στον χώρο βρίσκεται τοποθετημένο ένα αναψυκτήριο το οποίο εξυπηρετεί τις ανάγκες των επισκεπτών (Εικ. 108).

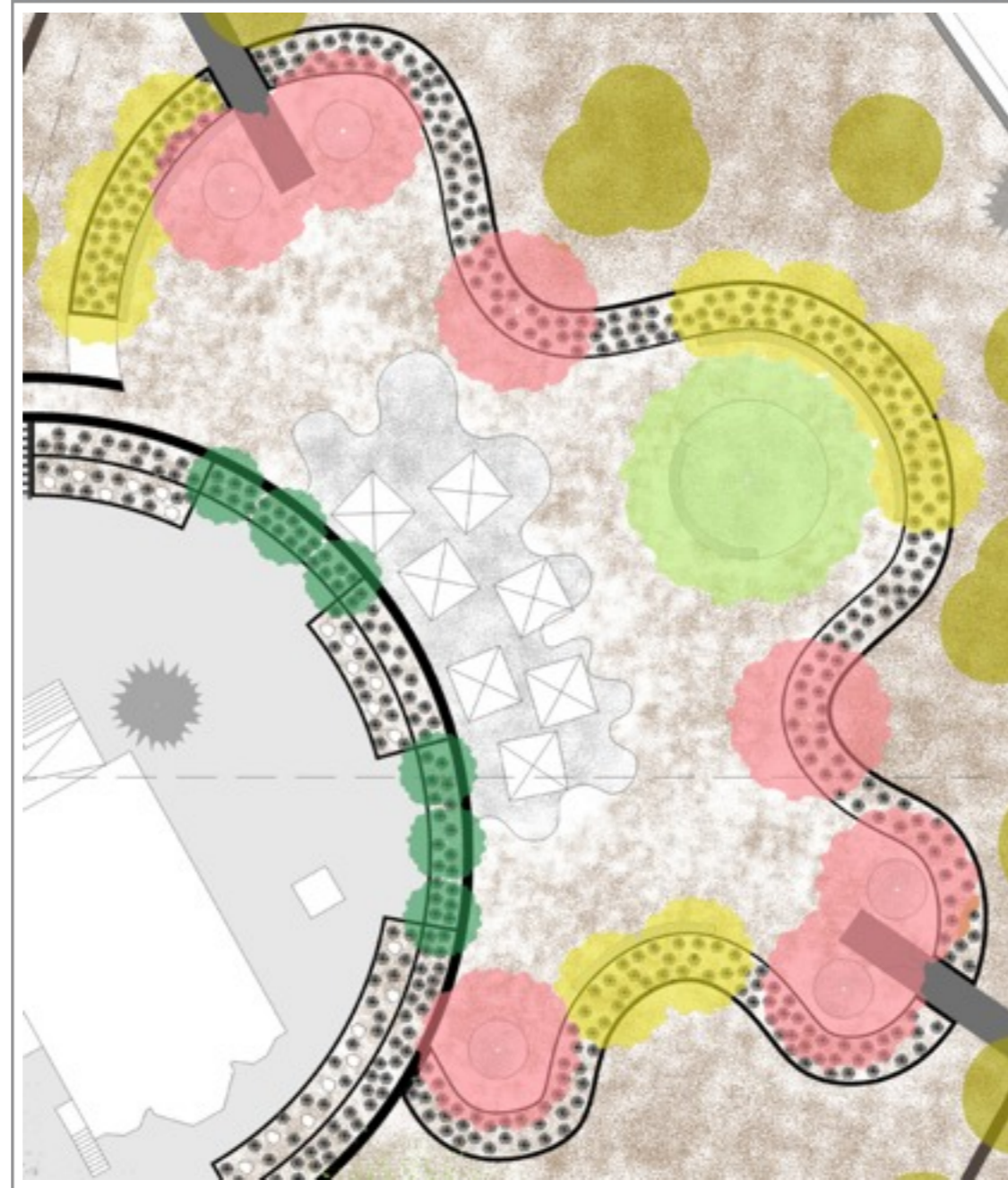

ΕΙΚΟΝΑ 108. ΚΑΘΙΣΤΙΚΟΣ ΧΩΡΟΣ_2 ΤΟΥ ΠΑΡΚΟΥ

5_5_ ΤΟΜΕΣ

Στο συγκεκριμένο κεφάλαιο γίνεται παρουσίαση των δύο τομών της κάτοψης του πάρκου. Οι τομές αυτές μας δίνουν χρήσιμες και ποικίλες πληροφορίες για την εναλλαγή των χώρων εντός του τοπίου του πάρκου.

Οι τομές αυτές είναι κάθετες μεταξύ τους, η τομή A_A' (Εικ. 109) “κόβει” το πάρκο στην μέση, η τομή B_B' (Εικ. 110) είναι κάθετη στην πρώτη και διέρχεται μέσα από το μπασκέτο με τις κουτσουπιές.

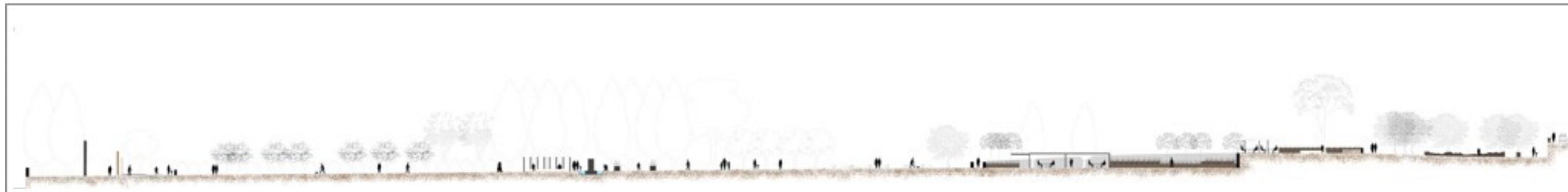

EIKONA 109. TOMH A_A'



EIKONA 110. TOMH B_B'

5_6_ ΦΥΤΟΤΕΧΝΙΚΟ ΣΧΕΔΙΟ - 3^ο ΕΠΙΠΕΔΟ

Τα δέντρα αποτελούν το 3^ο επίπεδο του πάρκου. Είναι τα συστατικά που συνθέτουν το “ταβάνι” του χώρου και τον επηρρέαζουν αισθητικά και λειτουργικά. Ο κύριος όγκος των δέντρων που επιλέχθηκε σχετίζεται άμεσα με τον χαρακτήρα του μεσογειακού τοπίου και εμφανίζει πολύ καλή προσαρμογή στο ξηροθερμικό κλίμα. Η εξοικονόμηση του νερού επίσης έπαιξε σημαντικό ρόλο στην επιλογή τους. Στο παρακάτω διάγραμμα εμφανίζονται ποια είδη δέντρων θα χρησιμοποιηθούν και σε ποιες θέσεις. Τα δέντρα αυτά παρουσιάζονται ολογράφως παρακάτω:

- Pin.pin.: *Pinus pinea*, οικ: Pinaceae. Πεύκο
- Ner.ol.: *Nerium oleander*, οικ: Apocynaceae. Πικροδάφνη
- Jac.mim.: *Jaracanda mimosaefolia*, οικ: Bignoniaceae. Γιακαράντα
- Prun.Piss.: *Prunus Pissardii*, οικ: Rosaceae. Καλλωπιστική δαμασκηλιά
- Cup.semp.: *Cupressus sempervirens*, οικ: Cupressaceae. Κυπαρίσσι κοινό
- Cerc.sil.: *Cercis siliquastrum*, οικ: Leguminosae. Κερκίδα
- Cedr.deod.: *Cedrus deodara*, οικ: Pinaceae. Κέδρος ο Ντεοντάρα
- Citr.sin.: *Citrus sinensis*, οικ: Rutaceae. Πορτοκαλιά
- Koel.pan.: *Koelreuteria paniculata*, οικ: Sapindaceae. Κελρετόρια
- Paul.tom.: *Paulownia tomentosa*, οικ: Paulowniaceae. Παυλώνια
- Plum.rubr.: *Plumeria rubra*, οικ: Apocynaceae. Πλουμέρια
- Quer.il.: *Quercus ilex*, οικ: Fagaceae. Αριά
- Vit.vin.: *Vitis vinifera*, οικ: Vitaceae. Αμπέλι
- Ol.eur.: *Olea europaea*, οικ: Oleaceae. Ελιά
- Alb.jul.: *Albizzia julibrissim*, οικ: Leguminosae. Ακακία Κωνσταντινουπόλεως
- Ac. dec.: *Acacia decurens var. dealbata*, οικ: Leguminosae. Μιμόζα
- Plat.or.: *Platanus orientalis*, οικ: Platanaceae. Πλάτανος



ΕΙΚΟΝΑ 111. ΦΥΤΟΤΕΧΝΙΚΟ ΣΧΕΔΙΟ ΠΑΡΚΟΥ

Τα είδη των θάμνων που επιλέχθηκαν για τον παραπάνω χώρο είναι:

- *Viburnum tinus*, οικ: Caprifoliaceae, Βιβούρνο κοινό
- *Leptospermum scorarioun*, οικ: Myrtaceae, Λεπτόσπερμο
- *Ligustrum japonicum*, οικ: Oleaceae, Λιγούστρο το Ιαπωνικό
- *Myoporum laetum*, οικ: Myoporaceae. Μυόπορο
- *Syringa vulgaris*, οικ: Oleaceae. Πασχαλιά
- *Nerium oleander*, οικ: Apocynaceae. Πικροδάφνη
- *Pittosporum tobira*, οικ: Pittosporaceae. Αγγελική
- *Polygala myrtifolia*, οικ: Polygalaceae. Πολύγαλα
- *Buxus sempervirens*, οικ: Buxaceae. Πυξός
- *Rhamnus alaternus*, οικ: Rhamnaceae. Ράμνος
- *Punica granatum*, οικ.: Punicaceae. Ροδιά καλλωπιστική
- *Pistacia lentiscus*, οικ.: Anacardiaceae. Σχίνος
- *Teucrium frutescens*, οικ.: Labiateae. Τεύκριο
- *Thuja occidentalis*, οικ.: Pinaceae. Τούγια
- *Hypericum callicinum*, οικ.: Hypericaceae. Υπέρικο
- *Laurus nobilis*, οικ.: Lauraceae. Δάφνη
- *Myrtus communis*, οικ: Myrtaceae. Μυρτιά

Όσον αφορά τα ποώδη φυτά του χώρου, επιλέχθηκαν κυρίως ξηροφυτικά και αρωματικά είδη φυτών.

Μερικά από αυτά είναι τα παρακάτω:

- *Acanthus mollis*, οικ.: Acanathaceae. Άκανθα
- *Thymus vulgaris*, οικ.: Labiatae. Θυμάρι
- *Santolina chamaecyparissus*, οικ.: Compositae. Λεβαντίνη
- *Origanum majorana*, οικ.: Labiatae. Μαντζουράνα
- *Mentha gentilis*, οικ.: Labiatae. Μέντα
- *Origanum vulgare*, οικ.: Labiatae. Ρίγανη
- *Salvia officinalis*, οικ.: Labiatae. Φασκόμηλο
- *Rosmarinus officinalis*, οικ.: Labiatae. Δενδρολίβανο
- *Santureja hortensis*, οικ.: Labiatae. Θρούμπι
- *Lavantula officinalis*, οικ.: Labiatae. Λεβάντα



EIKONA 112. JACARANDA MIMOSIFOLIA



EIKONA 113. PRUNUS PISSARDII



EIKONA 114. CERCIS SILIQUASTRUM



EIKONA 115. PAULOWNIA TOMENTOSA



EIKONA 116. PLUMERIA RUBRA



EIKONA 117. CERATONIA SILIQUA



EIKONA 118. SYRINGA VULGARIS



EIKONA 119. NERIUM OLEANDER



EIKONA 120. PISTACIA LENTISCUS



EIKONA 121. LAURUS NOBILIS



EIKONA 122. HYPERICUM CALLICINUM



EIKONA 123. MYRTUS COMMUNIS



EIKONA 124. THYMUS VULGARIS



EIKONA 125. ORIGANUM MAJORANA



EIKONA 126. SALVIA OFFICINALIS



EIKONA 127. LAVANDULA OFFICINALIS



EIKONA 128. ROSMARINUS OFFICINALIS



EIKONA 129. SANTUREJA HORTENSIS

5_7_ ΣΧΕΣΗ ΓΛΥΠΤΩΝ - ΔΕΝΤΡΩΝ

Τα δέντρα αποτελούν από μόνα τους “φυσικά” γλυπτά με συγκεκριμένα χαρακτηριστικά γνωρίσματα, όπως το χρώμα των ανθέων τους, το σχήμα τους, το μέγεθος των φύλλων τους, ο κορμός τους κ.α. Επίσης το χαρακτηριστικό της πτώσης των φύλλων τους (φυλλοβόλα) προκαλούν τον μετασχηματισμό της εικόνας του τοπίου.

Στην κάτοψη του πάρκου έχουν εμφανιστεί τέσσερις σχέσεις ανάμεσα στα φυτά και στο γλυπτικό υλικό του χώρου. Οι σχέσεις αυτές άλλοτε είναι σταθερές κι άλλοτε μεταβάλλονται στην διάρκεια του χρόνου.

1η Σχέση: Στο χώρο του μνημείου, τα *Cupressus sempervirens* (Κυπαρίσσια) αποτελούν το υπόβαθρο των γλυπτών που εμφανίζονται μπροστά από αυτά. Το βαθύ πράσινο του φυλλώματος των δέντρων αποτελεί ένα σταθερό κάδρο στην διάρκεια του χρόνου. Τα ίδια τα γλυπτά δεν σκεπάζονται από κάποια “οροφή” και είναι ανεμπόδιστη η επαφή τους με τον ουρανό.

2η Σχέση: Στον χώρο με τα αναχώματα, τα γλυπτά είναι τοποθετημένα στην κορυφή των αναχωμάτων και δεν συνοδεύονται από κάποιο φυτικό είδος.

3η Σχέση: Στον χώρο με τα *Pinus pinea* (Πευκα), υπάρχει μία μόνιμη-σταθερή “οροφή” πάνω από το επίπεδο των γλυπτών. Τα Πεύκα είναι αειθαλή δέντρα, έτσι η σχέση αυτή ανάμεσα στα φυτά και τα δέντρα παραμένει σταθερή σε όλη τη διάρκεια του έτους.

4η Σχέση: Στον χώρο με τις *Koereuteria paniculata* (Κερλετόριες) πραγματοποιείται ένας μεταβαλλόμενος διάλογος ανάμεσα στα δέντρα και τα γλυπτά. Οι κερλετόριες είναι φυλλοβόλα δέντρα με αποτέλεσμα την μεταβολή του τοπίου κατά την διάρκεια του έτους. Αντίστοιχα τα γλυπτά καλύπτονται από την κόμη των δέντρων κάποιες εποχές του έτους και κάποιες άλλες μόνο από τα κλαδιά τους.

5_8_ ΠΑΓΚΑΚΙΑ - ΥΛΙΚΑ - ΔΙΑΣΤΑΣΕΙΣ

Στο παρόν κεφάλαιο ασχολούμαστε με το είδος των καθιστικών που τοποθετήθηκαν στους χώρους του πάρκου που αναφέραμε πιο πάνω καθώς και το υλικό που προτείνουμε να χρησιμοποιηθεί. Οι παρακάτω εικόνες παρουσιάζουν τις όψεις - κατόψεις των καθιστικών σημείων καθώς και τις διαστάσεις αυτών.

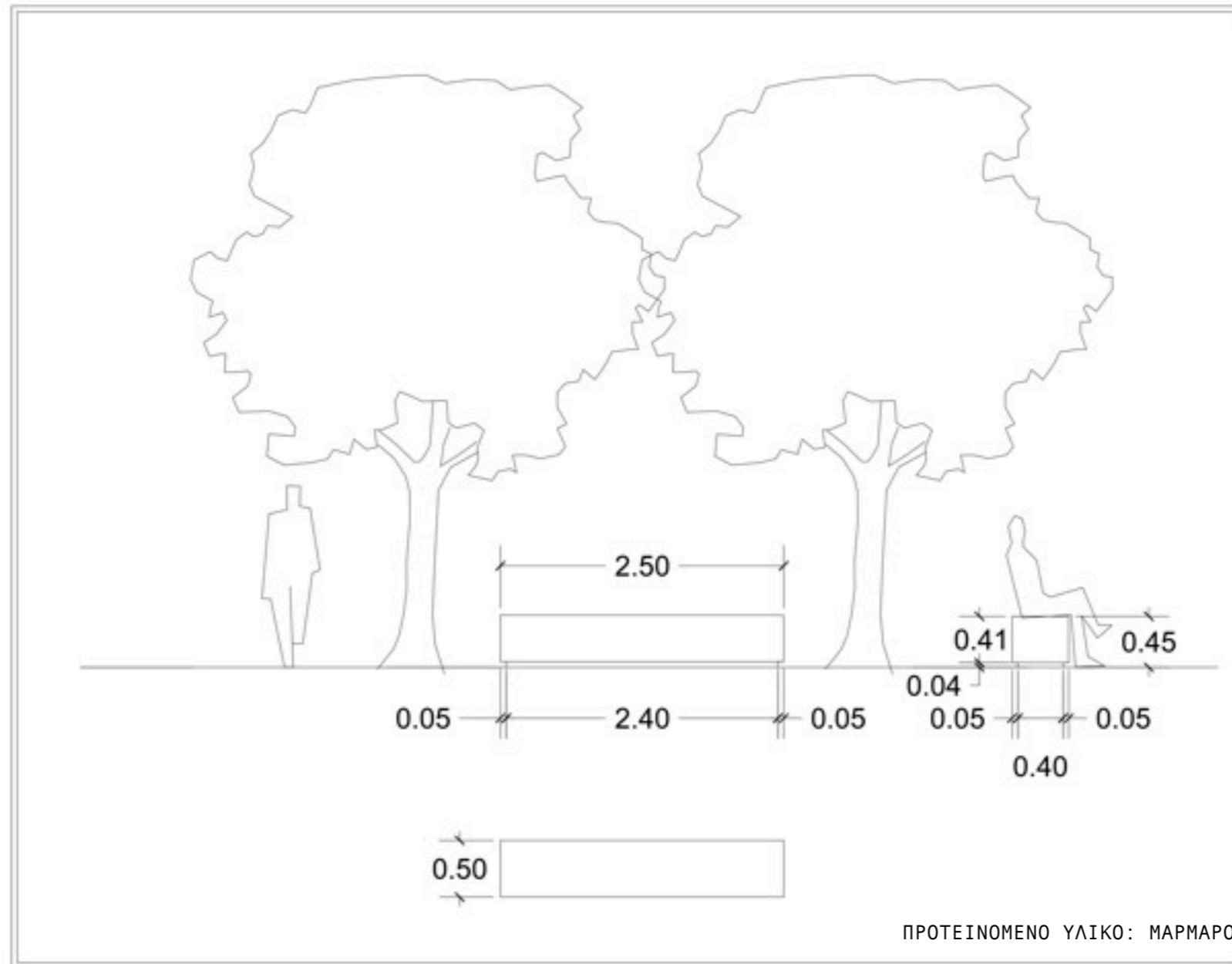

ΕΙΚΟΝΑ 130. ΔΙΑΣΤΑΣΕΙΣ ΚΑΘΙΣΤΙΚΟΥ ΣΤΟ ΧΩΡΟ ΜΝΗΜΕΙΟΥ ΤΟΥ ΠΑΡΚΟΥ

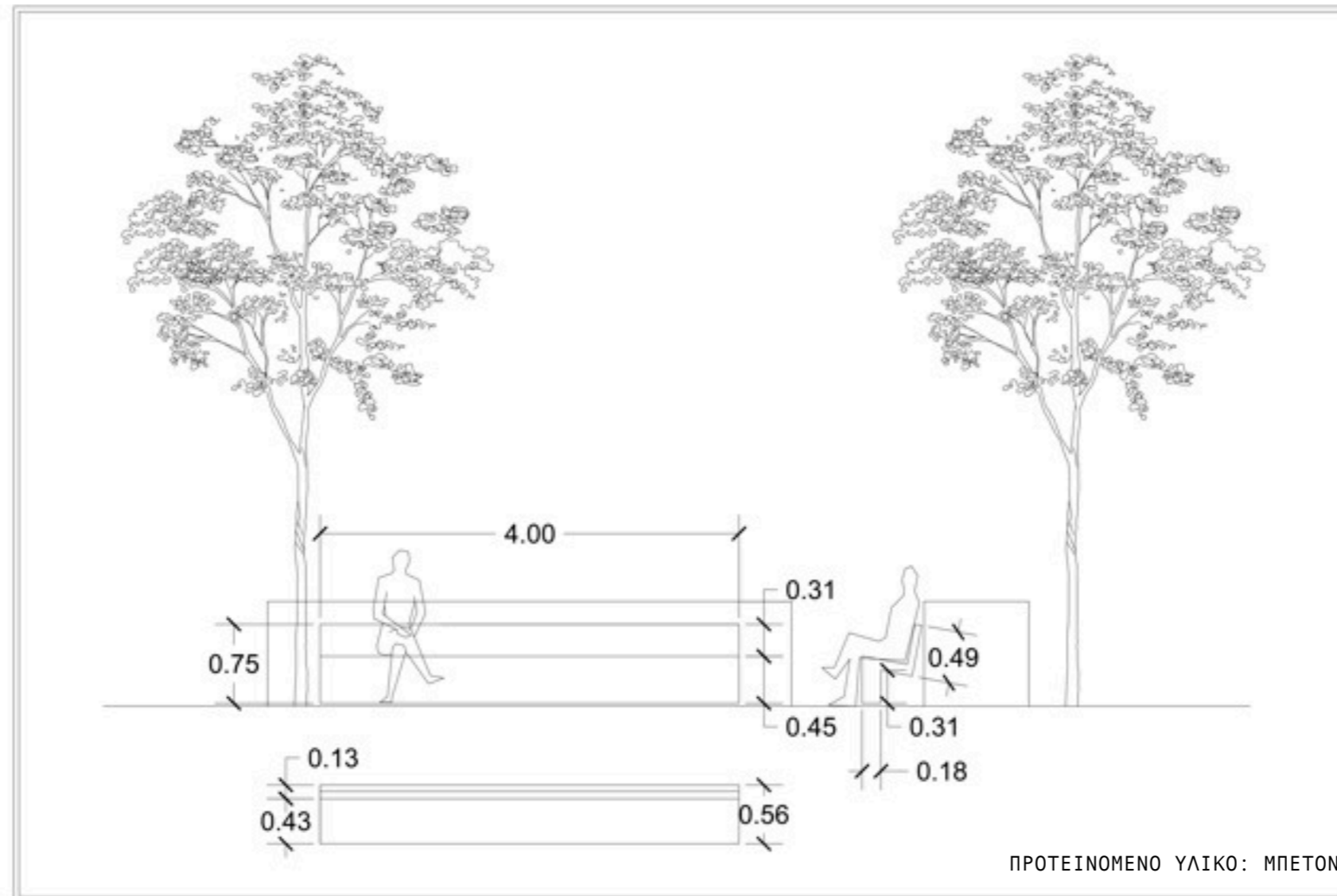

ΕΙΚΟΝΑ 131. ΔΙΑΣΤΑΣΕΙΣ ΚΑΘΙΣΤΙΚΟΥ ΣΤΟ ΧΩΡΟ ΜΕ ΤΑ 3 ΤΕΤΡΑΓΩΝΑ ΤΟΥ ΠΑΡΚΟΥ

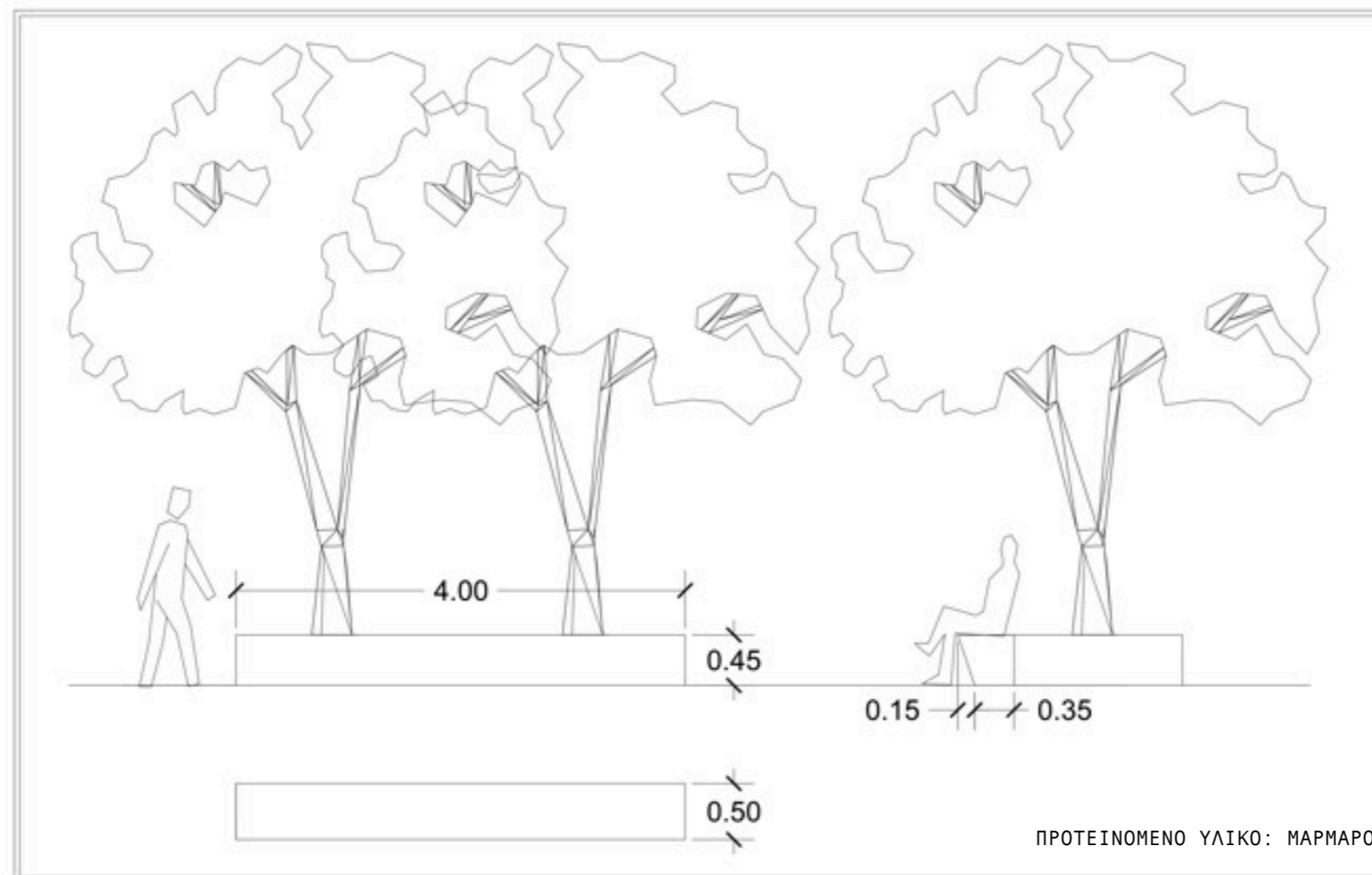

ΕΙΚ. 132. ΔΙΑΣΤΑΣΕΙΣ ΚΑΘΙΣΤΙΚΟΥ ΣΤΟ ΧΩΡΟ ΜΕ ΤΑ "ΖΙΖΑΝΙΑ" ΤΟΥ ΠΑΡΚΟΥ

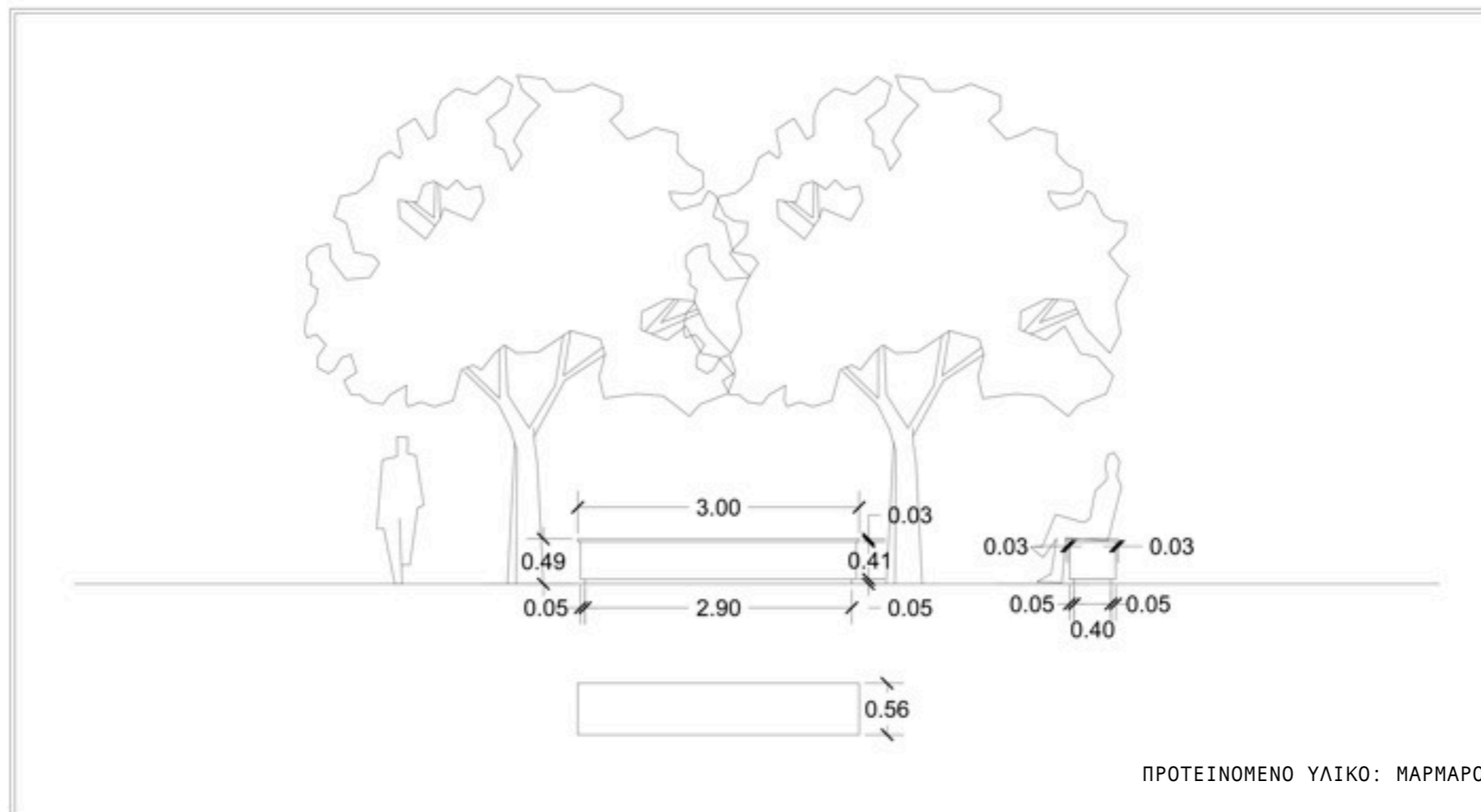

ΕΙΚΟΝΑ 133. ΔΙΑΣΤΑΣΕΙΣ ΚΑΘΙΣΤΙΚΟΥ ΣΤΟΝ ΧΩΡΟ ΜΕ ΤΟ ΜΠΟΣΚΕΤΟ ΚΟΥΤΣΟΥΠΙΩΝ ΤΟΥ ΠΑΡΚΟΥ

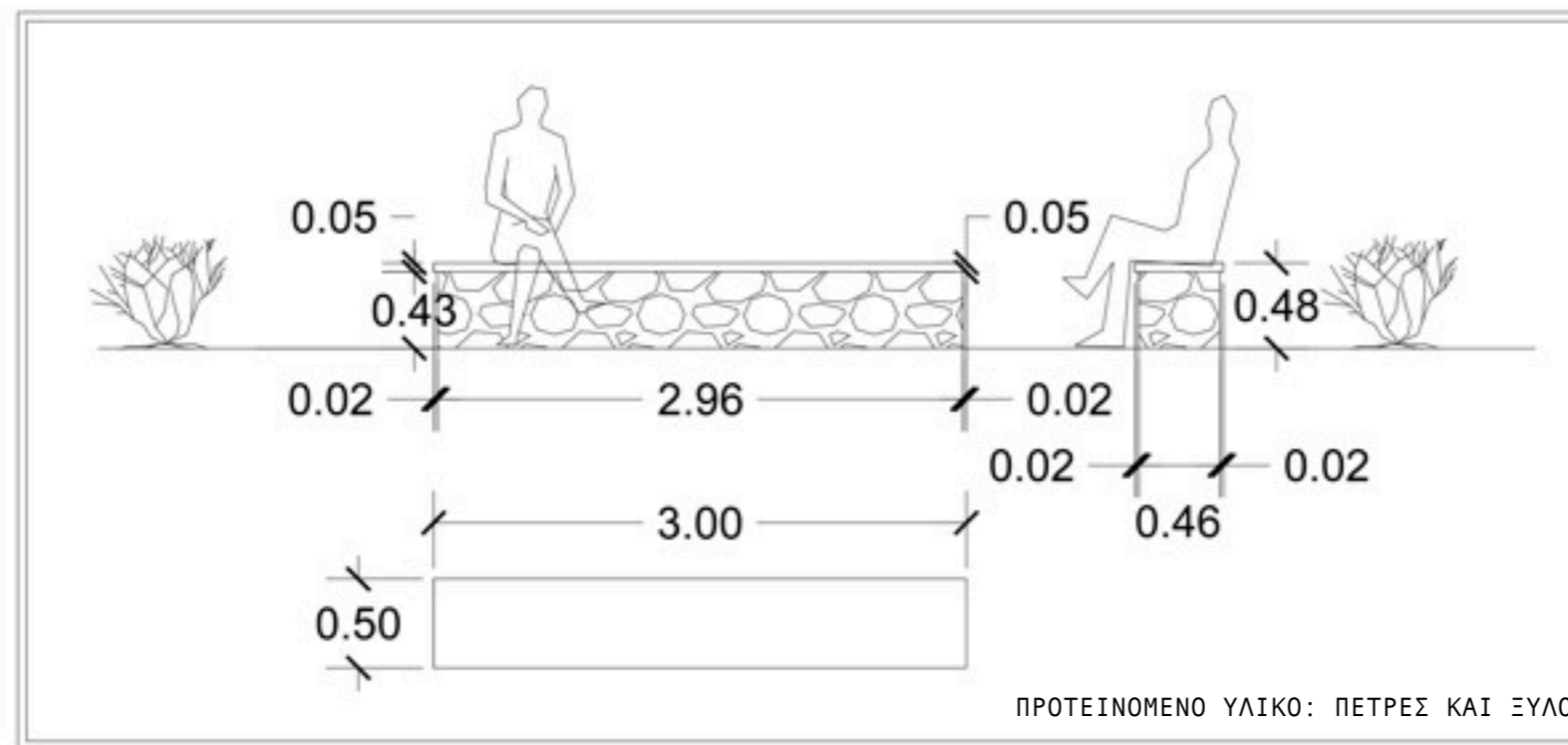

ΕΙΚΟΝΑ 134. ΔΙΑΣΤΑΣΕΙΣ ΚΑΘΙΣΤΙΚΟΥ ΣΤΟΝ ΧΩΡΟ ΜΕ ΤΑ ΑΜΠΕΛΙΑ ΤΟΥ ΠΑΡΚΟΥ

5_9_ ΠΕΡΙΦΡΑΞΗ

Η υπάρχουσα περίφραξη του πρώην νεκροταφείου αποτελείται από ένα πέτρινο τοίχιο πάνω στο οποίο έχει τοποθετηθεί ένα στρώμα μπετόν. Πάνω στο μπετόν βρίσκονται κάγκελα μεταλλικά (Εικ. 135).

Η πρόταση μας διατηρεί κατά τα 2/3 την υφιστάμενη κατάσταση της περίφραξης και αλλάζει τα κάγκελα με μεταλλικές δοκούς. Τα δοκάρια αυτά έχουν απόσταση 20 εκατοστά μεταξύ τους ώστε να δίνουν την αίσθηση ενός ανοιχτού πάρκου για όλους. Ο στόχος της τελικής πρότασης της περίφραξης ήταν να δώσουμε την εικόνα του κλασικού-μοντέρνου στοιχείου.

Παρακάτω παρουσιάζεται η πρόταση με τρισδιάστατα σχέδια (Εικ. 136, 137) καθώς και οι διαστάσεις της περίφραξης (Εικ. 138).



ΕΙΚΟΝΑ 135. ΥΦΙΣΤΑΜΕΝΗ ΠΕΡΙΦΡΑΞΗ ΤΟΥ ΧΩΡΟΥ



ΕΙΚΟΝΑ 136. ΠΡΟΟΠΤΙΚΟ ΣΧΕΔΙΟ ΤΗΣ ΠΕΡΙΦΡΑΞΗΣ ΤΟΥ ΠΑΡΚΟΥ



ΕΙΚΟΝΑ 137. ΠΡΟΟΠΤΙΚΟ ΣΧΕΔΙΟ ΤΗΣ ΠΕΡΙΦΡΑΞΗΣ ΤΟΥ ΠΑΡΚΟΥ

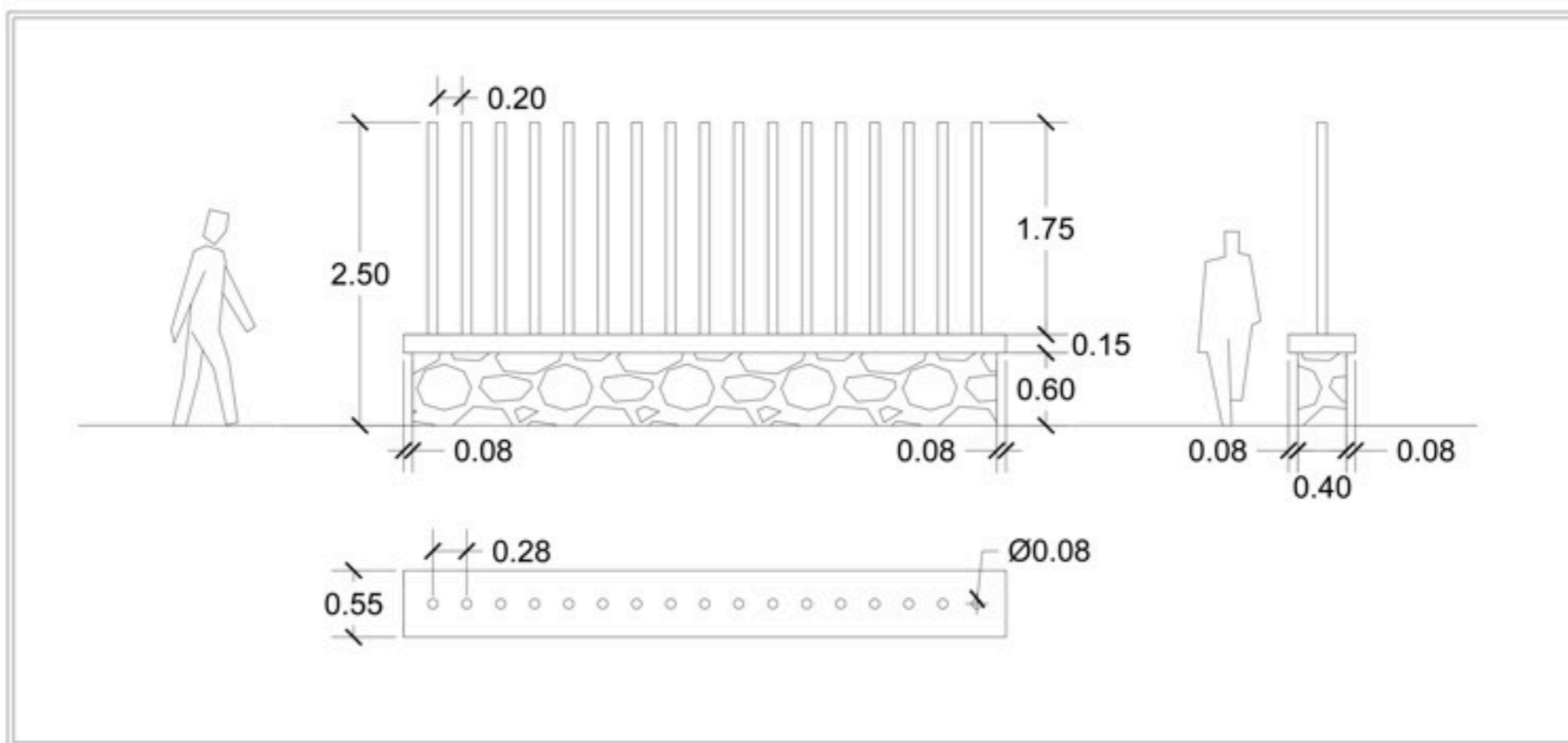

ΕΙΚΟΝΑ 138. ΔΙΑΣΤΑΣΕΙΣ ΤΗΣ ΠΕΡΙΦΡΑΞΗΣ ΤΟΥ ΠΑΡΚΟΥ

6_ ΣΥΜΠΕΡΑΣΜΑΤΑ

Μέσα από τον σχεδιασμό του πάρκου δόθηκε έμφαση στην δημιουργία ενός “πρωτότυπου” πάρκου πολιτισμού, όπου μορφές, χώροι, γλυπτά και επιφάνειες χαλκικών συνθέτουν ένα τοπίο πολυδιάστατο και συναρπαστικό. Η πρόταση έχει ως βάση τον σεβασμό της υφιστάμενης φύτευσης και την διατήρηση της οικολογικής ισορροπίας του χώρου.

Το πλήθος των χώρων, οι εναλλαγές φωτός και σκιάς, οι μεταμορφώσεις του μεσογειακού τοπίου εντός του πάρκου, ο διάλογος ανάμεσα στα γλυπτά και τα φυτά, η χρήση του αμπελιού στο πάρκο, η γεωμετρική ισορροπία των σχημάτων, τα αναχώματα-προεξοχές στον χώρο με τα αναρριχώμενα φυτά, οι δύο φάσεις της πέτρινης πλατείας, η χρήση δέντρων με εντυπωσιακή άνθηση στον χώρο με τα 3 τετράγωνα, το “μποσκέτο” με τις κουτσουπιές που “κόβει” το τοπίο, τα διάσπαρτα στοιχεία land art δημιουργούν ένα τοπίο περιπετειώδες και ζωντανό, τοποθετώντας το στον αντίποδα της μέχρι τώρα χρήσης του ως κοιμητήριο.

7_ ΕΠΙΛΟΓΟΣ

Ο μοντερνισμός σε συνδυασμό με την έντονη παρουσία γλυπτικών στοιχείων αποτελούν το αντίδοτο για να λυθούν τα μάγια που ορίζουν τον χώρο τόσα χρόνια. Η επαφή του κόσμου με τον χώρο της τέχνης και με κάτι “διαφορετικό” μπορεί να αποτελέσει βάλαμο για την θλίψη και τις μνήμες τους.

Το δύσκολο μονοπάτι της σχεδίασης ήταν η μετατροπή ενός χώρου “θανάτου” σε χώρο “ζωής”. Η ζωή κερδίζεται ξανά μέσα από την δημιουργία και τη φαντασία.

ΒΙΒΛΙΟΓΡΑΦΙΑ-ΑΝΑΦΟΡΕΣ

- I. “ΕΔΑΦΟΛΟΓΙΚΗ ΚΑΙ ΜΙΚΡΟΒΙΟΛΟΓΙΚΗ ΜΕΛΕΤΗ ΤΟΥ ΧΩΡΟΥ ΤΟΥ ΠΑΛΑΙΟΥ ΝΕΚΡΟΤΑΦΕΙΟΥ ΝΙΚΑΙΑΣ”. Ιωάννης Μάσσας, Ιορδάνης Χατζηπαυλίδης. Αθήνα 2013.
- II. http://www.nikaia-rentis.gov.gr/index.php?option=com_content&view=article&id=1073&Itemid=106 - Η ΙΣΤΟΡΙΑ ΤΟΥ ΡΕΝΤΗ.